

CHL, CHLK, CHLF(T)

50Hz

轻型卧式多级离心泵



杭州南泵流体机械有限公司

公司地址：中国·杭州

服务热线：400-826-6860



编号：210520

编码：1500064533

数据仅供参考：如有修改，恕不通知。

版权所有，盗版必究！

杭州南泵流体机械有限公司

杭州南泵流体机械有限公司（以下简称“南泵流体”）是一家专业从事水泵的研发、生产、销售为一体的高端泵类产品制造商，30年的研发经验和技術积累，南泵流体致力于给客户提供一站式用泵解决方案。

南泵流体不仅拥有先进的加工设备、高效可靠的加工工艺，更在研发上引入业内领先的ANSYS、CFTURBO、PUMPAL、AXCENT等先进流体模拟设计软件，全面应用于叶轮等关键零部件的设计优化、整泵效率提升、新产品研发等诸多技术领域。

公司主要生产不锈钢冲压焊接离心泵，管道循环泵等多种系列产品，并广泛应用增压、工业、水处理、生活供水、空调水循环、供暖、消防系统、地下水抽取、污水废水处理、化工行业和海水淡化等诸多领域。

公司已逐步在全国建立了完善的销售与服务网络，在各大城市均设有直属办事处及服务中心，旨在为客户提供及时、满意的服务。

南泵流体，满足您的一站式用泵需求！



总体数据

性能范围 1

应用 2

输送液体 2

运行条件 2

曲线条件 2

型号含义 2

电机 2

泵 2

截面图 3

材料CHL,CHLK 3

材料CHLF,CHLF(T) 3

技术数据

CHL,CHLK2 4

CHL,CHLK4 6

CHL,CHLK8 8

CHL,CHLK12 10

CHL,CHLK15 12

CHL,CHLK20 14

CHLF,CHLF(T)2 16

CHLF,CHLF(T)4 18

CHLF,CHLF(T)8 20

CHLF,CHLF(T)12 22

CHLF,CHLF(T)15 24

CHLF,CHLF(T)20 26

性能范围

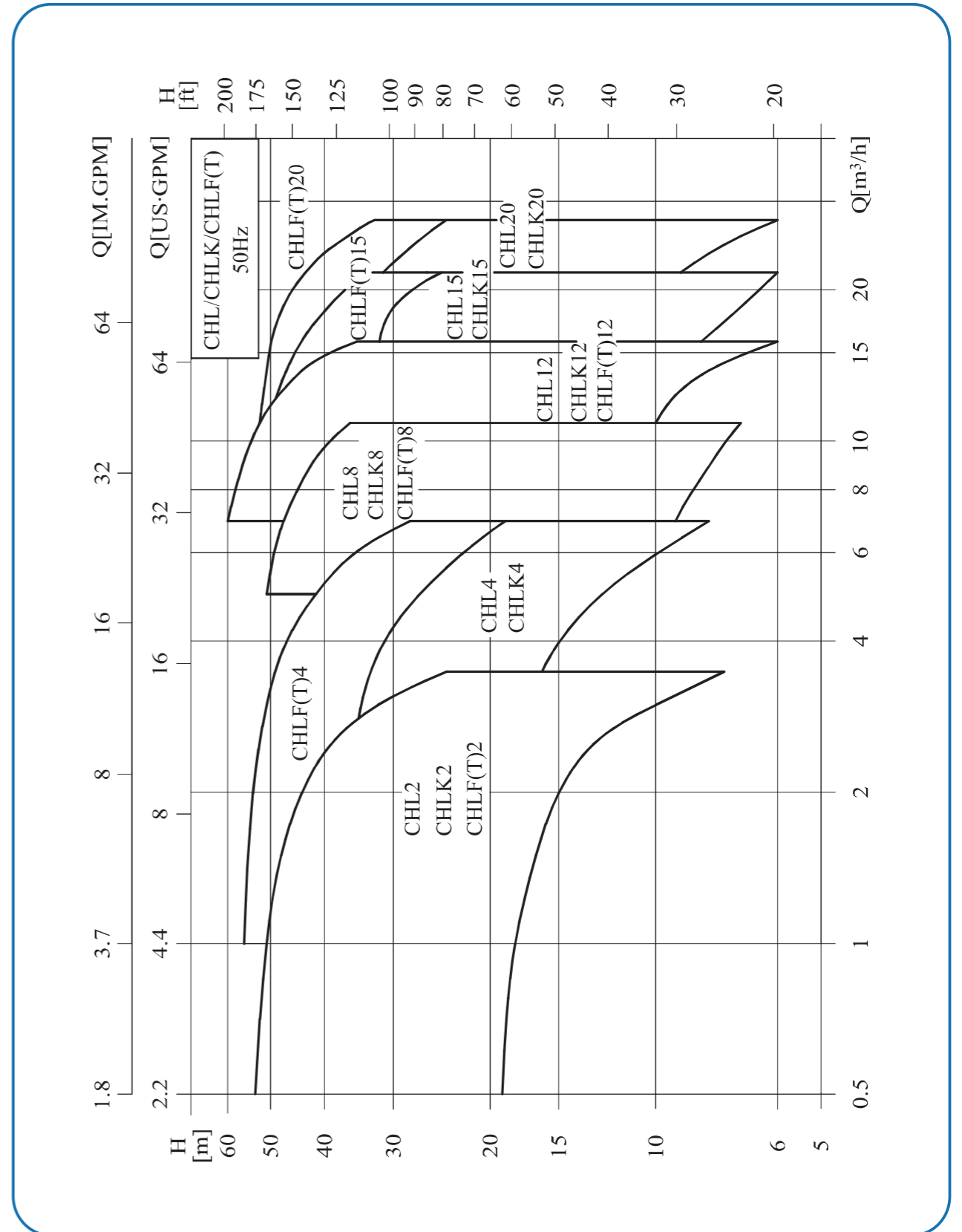

总体数据

应用

CHL,CHLK和CHLF(T)型泵主要用于工业上:

- 空调系统
- 冷却系统
- 工业清洗
- 水处理 (水的净化)
- 水产养殖
- 施肥 / 计量系统
- 环境应用
- (其他) 许多专门特定用途

输送液体

- 稀薄、清洁、不含固体颗粒或纤维的非易燃易爆液体。
- 泵可以输送诸如矿泉水、软化水、纯水、清油和其他轻化工介质。
- 当输送液体的密度或粘度大于水, 如需要, 必须配备大功率电机。
- 泵是否适用于某一特定液体由多种因素决定, 其中最重要的是氯含量、pH值、温度和溶剂、油的含量等。

运行条件

- 液体温度: 常温型 -15°C至 +70°C
热水型 -15°C至 +105°C
- 最大环境温度: +40°C
- 最大运作压力: 10巴
- 最大进口压力受最大运作压力限制

曲线条件

下述条件适用于后面所示性能曲线。

- 所有曲线都基于电机在恒速2900rpm的测量值。
- 曲线容差符合ISO9906:2012,3B等级。
- 测试采用20°C不含空气的水, 运动粘度为1mm²/s。
- 泵的使用参照加粗曲线的性能范围, 以防流量过小产生过热和流量过大使电机过载等。

型号含义

CHL示例

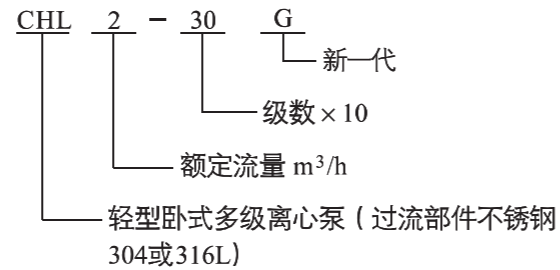

CHLK示例

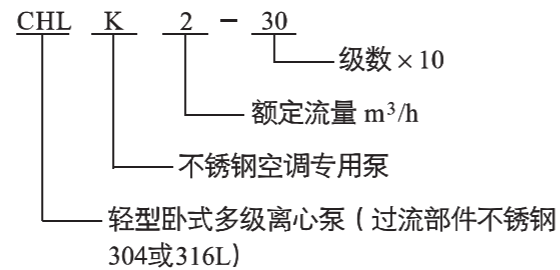

CHLF(T)示例

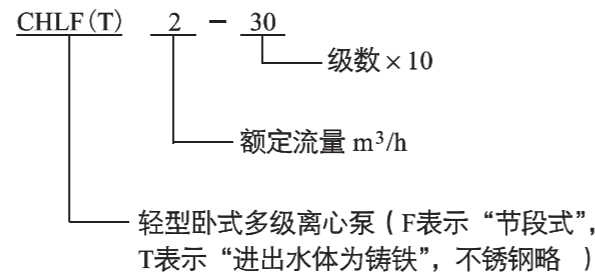

电机

- 电机为全封闭, 风冷式二极电机。
- 防护等级: IP55
- 绝缘等级: F
- 标准电压: 50Hz: 1 × 220-240V
3 × 220-240V/380-415V
- 单相电机最大功率为2.4kW。

泵

- 卧式多级非自吸离心泵, 配加长轴电机。
- 紧凑型结构使泵尺寸很小, 轴向入口和径向出口。

总体数据

截面图 CHL, CHLK2,4

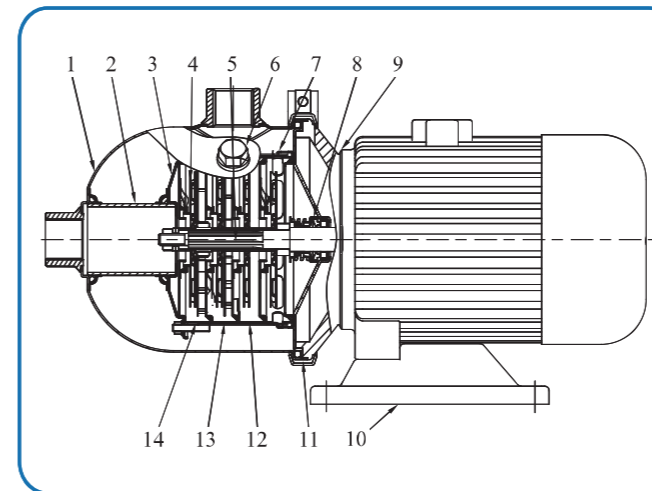

截面图 CHL, CHLK8,12,15,20

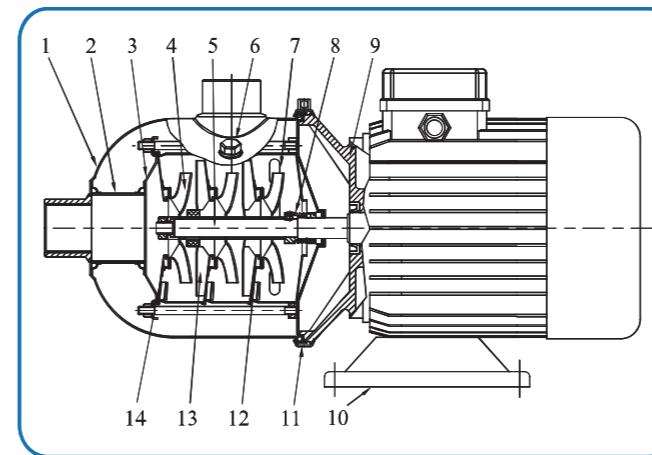

截面图 CHLF, CHLF(T)

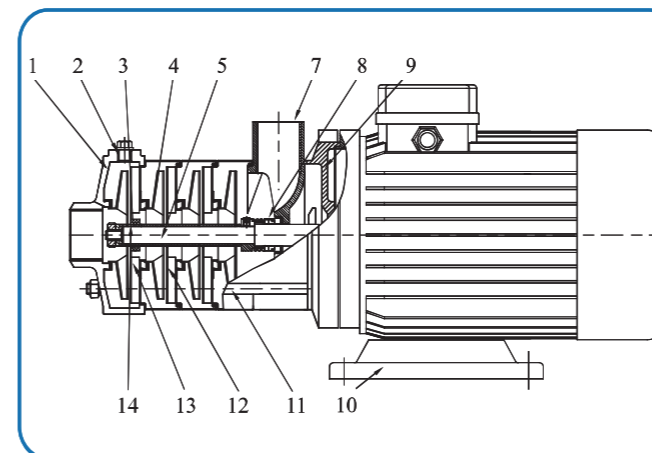

材料 CHL, CHLK

序号	名称	材料	AISI / ASTM
1	进出水段	不锈钢	AISI304
2	连接管	不锈钢	AISI304
3	压板	不锈钢	AISI304
4	叶轮	不锈钢	AISI304
5	轴	不锈钢	AISI304
6	堵头	不锈钢	AISI304
7	出水导叶	不锈钢	AISI304
8	机械密封		
9	电机端盖	铝合金	
10	底座	钢板	AISI1015
11	快速接头	不锈钢	AISI304
12	导叶	不锈钢	AISI304
13	支撑导叶	不锈钢	AISI304
14	导流器	不锈钢	AISI304

材料 CHLF, CHLF(T)

序号	名称	材料	AISI / ASTM
2	堵头	不锈钢	AISI304
3	轴承	碳化钨	
4	叶轮	不锈钢	AISI304
5	轴	不锈钢	AISI304
8	机械密封		
9	电机端盖	铝合金	
10	底座	钢板	AISI1015
11	拉杆	不锈钢	AISI304
12	导叶	不锈钢	AISI304
13	支撑导叶	不锈钢	AISI304
14	叶轮隔套	不锈钢	AISI304
CHLF			
1	进水体	不锈钢	AISI304
7	出水体	不锈钢	AISI304
CHLF(T)			
1	进水体	铸铁	ASTM25B
7	出水体	铸铁	ASTM25B

性能曲线

2900rpm

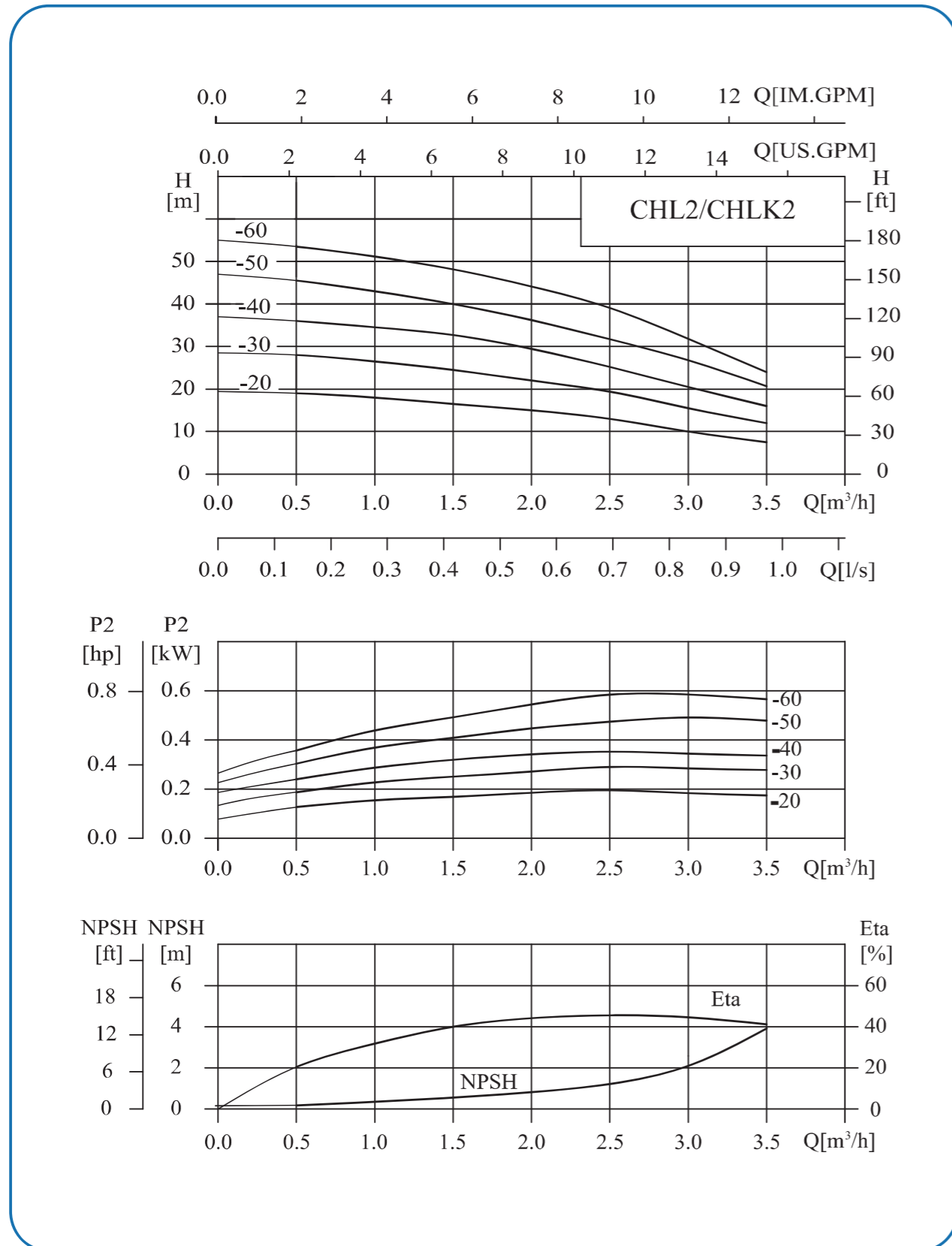

性能表

型号	配用电机 (kW)	Q(m³/h)	0.5	1.0	1.5	2.0	2.5	3.0	3.5
CHL2-20	0.37	H (m)	19	18	16.5	15	13	10	7.5
CHL2-20G	0.37		19	18	16.5	15	13	10	7.5
CHL2-30	0.37		28	26.5	24.5	22	19	15.5	12
CHL2-30G	0.37		28	26.5	24.5	22	19	15.5	12
CHL2-40	0.55		36	34.5	33	29	25	20.5	16
CHL2-40G	0.55		36	34.5	33	29	25	20.5	16
CHL2-50	0.55		45.5	43	40	36	31.5	26.5	20.5
CHL2-60	0.75		53.5	51	48	44	39	32	24

安装图

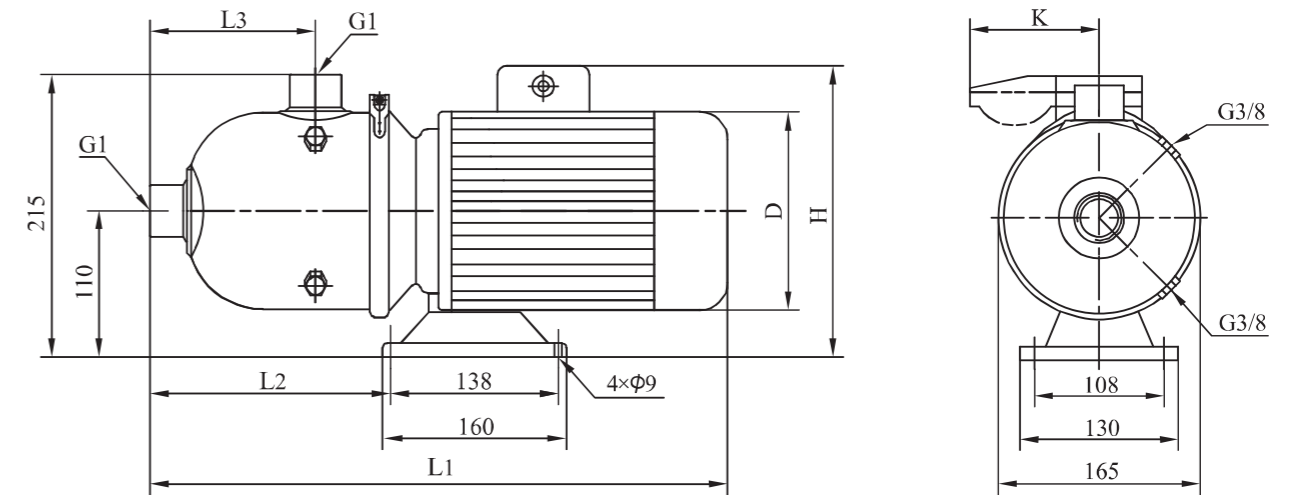

尺寸和重量

电机	型号	尺寸(mm)						重量(kg)
		L1	L2	L3	D	H	K	
三相/单相	CHL2-20	400	165	125	141	215/249	/62	10
	CHL2-20G	360	125	85	141	215/249	/62	10
	CHL2-30	400	165	125	141	215/249	/62	10
	CHL2-30G	360	125	85	141	215/249	/62	10
	CHL2-40	400	165	125	141	215/249	/62	11
	CHL2-40G	360	125	85	141	215/249	/62	11
	CHL2-50	400	165	125	141	215/249	/62	12
	CHL2-60	420	165	125	151/161	225/265	/91	14

性能曲线

2900rpm

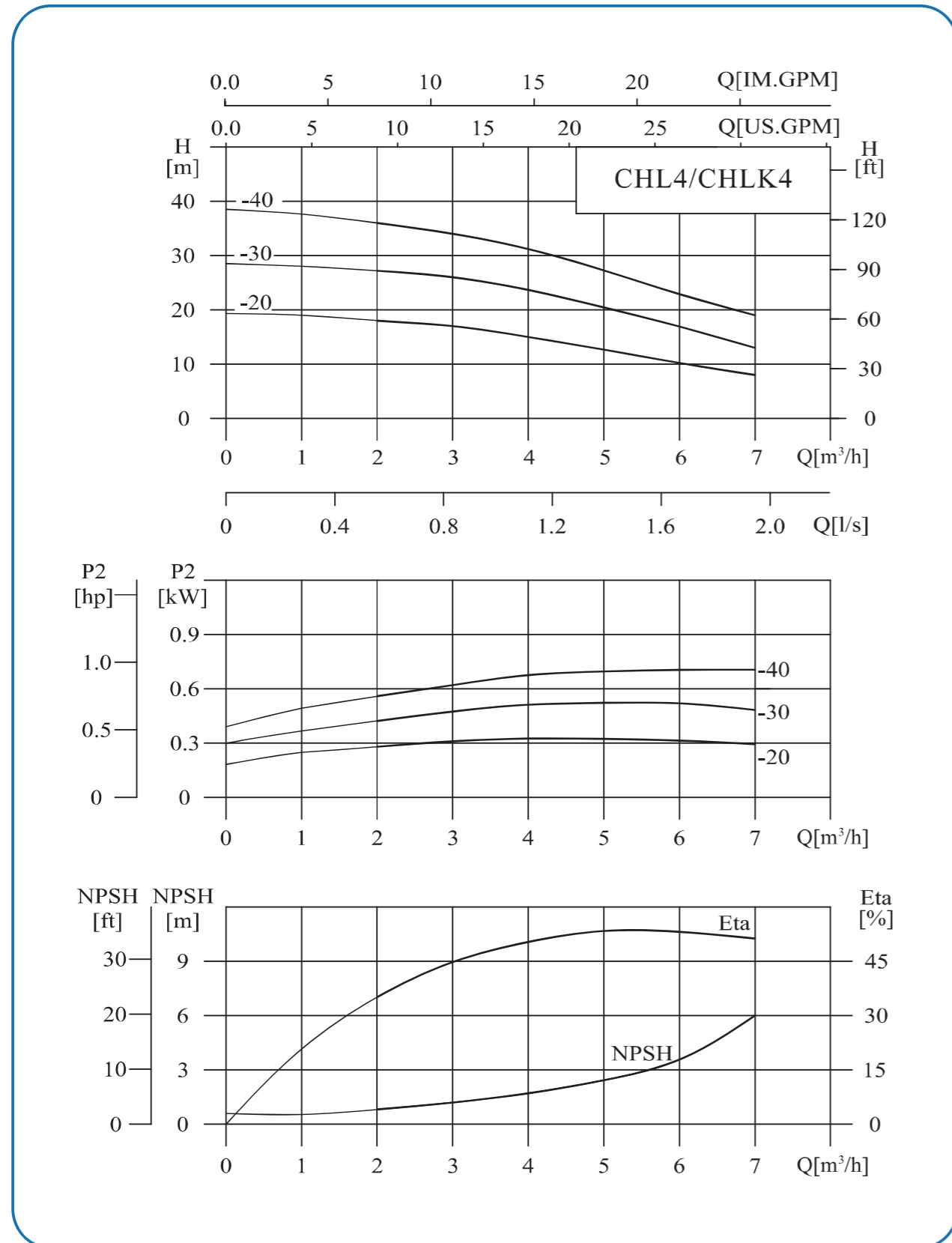

性能表

型号	配用电机 (kW)	Q(m³/h)	1	2	3	4	5	6	7
CHL4-20	0.37	H (m)	19	18	17	15	12.5	10	8
CHL4-20G	0.37		19	18	17	15	12.5	10	8
CHL4-30	0.55		28	27	26	23.5	20.5	17	13
CHL4-40	0.75		37.5	36	34	31	27	23	19

安装图

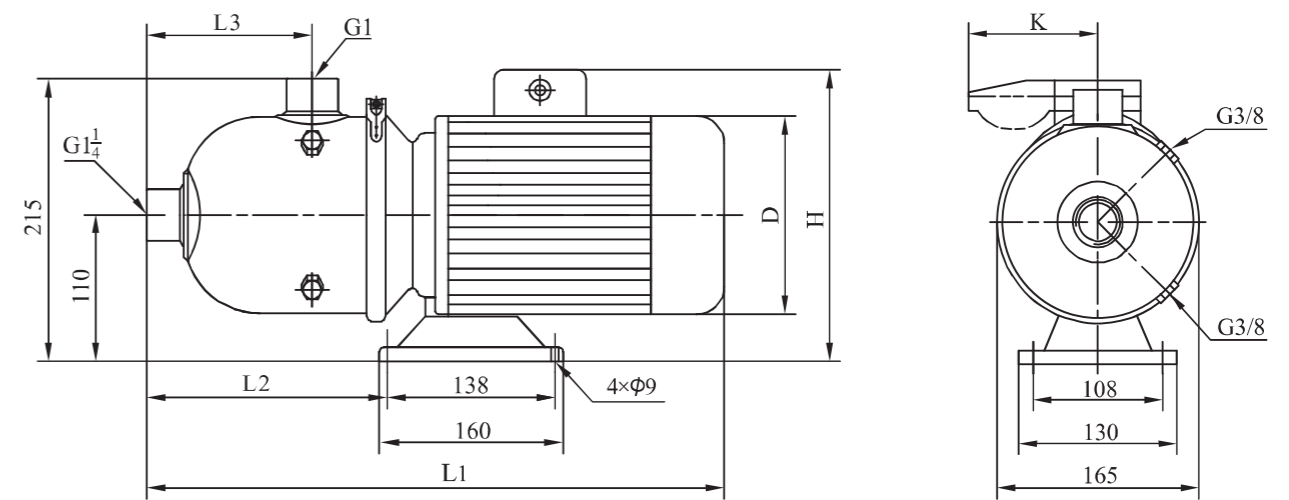

尺寸和重量

电机	型号	尺寸(mm)						重量(kg)
		L1	L2	L3	D	H	K	
三相/单相	CHL4-20	400	172	132	141	215/249	/62	10
	CHL4-20G	360	132	92	141	215/249	/62	10
	CHL4-30	400	172	132	141	215/249	/62	11
	CHL4-40	420	172	132	151/161	225/265	/91	14

性能曲线

2900rpm

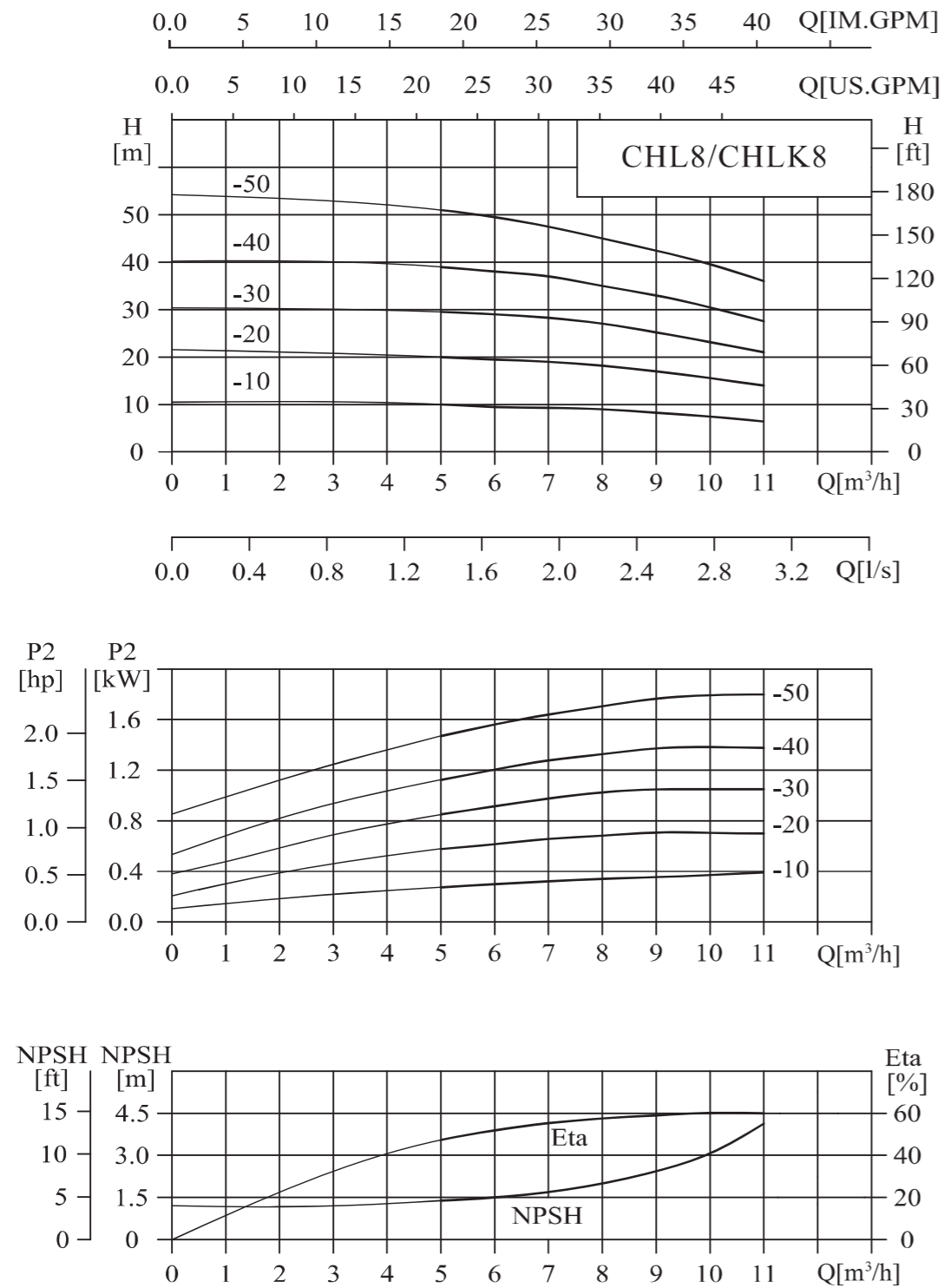

性能表

型号	配用电机 (kW)	Q(m³/h)	5	6	7	8	9	10	11
CHL8-10	0.75	H (m)	10	9.5	9.3	9	8	7.5	7
CHL8-10G	0.75		10	9.5	9.3	9	8	7.5	7
CHL8-20	0.75		20	19.5	19	18	17	15.5	14
CHL8-20G	0.75		20	19.5	19	18	17	15.5	14
CHL8-30	1.1		29.5	29	28	27	25	23	21
CHL8-30G	1.1		29.5	29	28	27	25	23	21
CHL8-40	1.5		39	38	37	35	33	30.5	27.5
CHL8-50	2.2		51	49.5	47.5	45	42.5	39.5	36

安装图

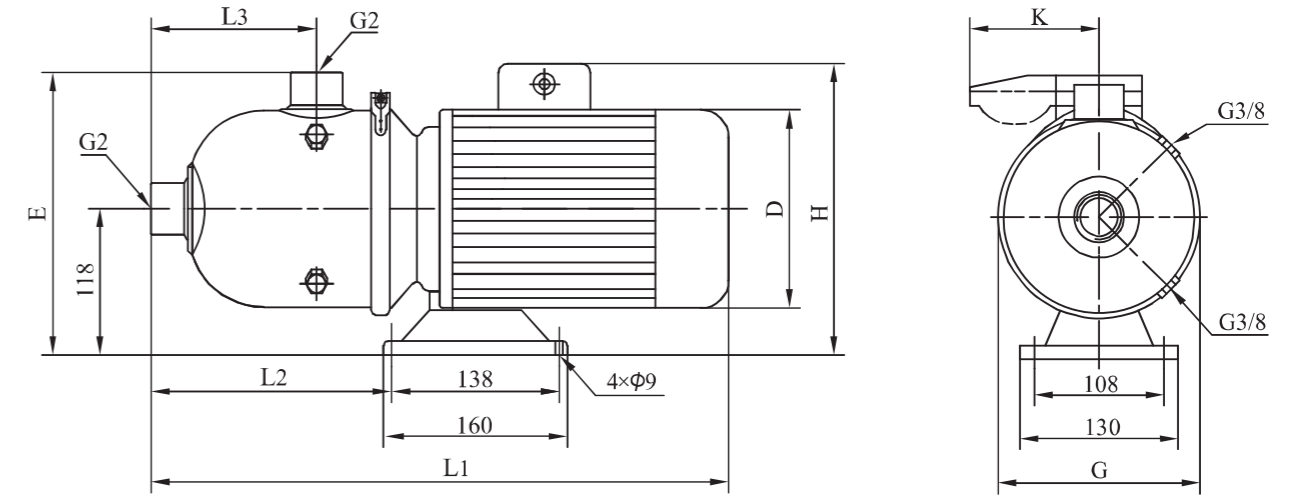

尺寸和重量

电机	型号	尺寸(mm)								重量(kg)
		L1	L2	L3	E	G	D	H	K	
三相/单相	CHL8-10	530	279	176	264	223	151/161	225/265	/91	18
	CHL8-10G	480	199	95	249	193	151/161	225/265	/91	17
	CHL8-20	530	279	176	264	223	151/161	225/265	/91	19
	CHL8-20G	480	199	95	249	193	151/161	225/265	/91	18
	CHL8-30	530	279	176	264	223	151/161	230/265	/91	22
	CHL8-30G	480	199	95	249	193	151/161	230/265	/91	21
	CHL8-40	563	279	176	265	223	171/176	235/270	/91	27
	CHL8-50	563	279	176	265	223	171/176	235/270	/91	32

性能曲线

2900rpm

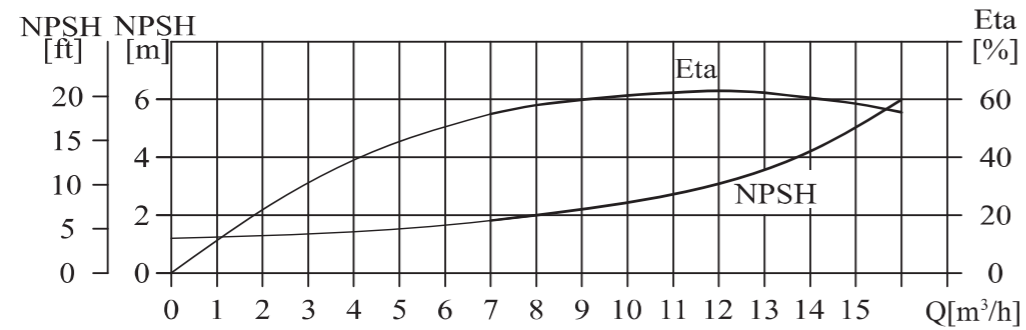
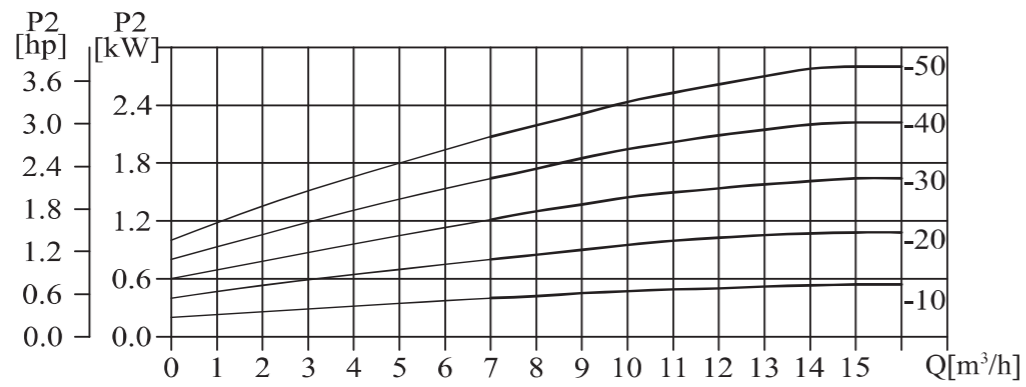
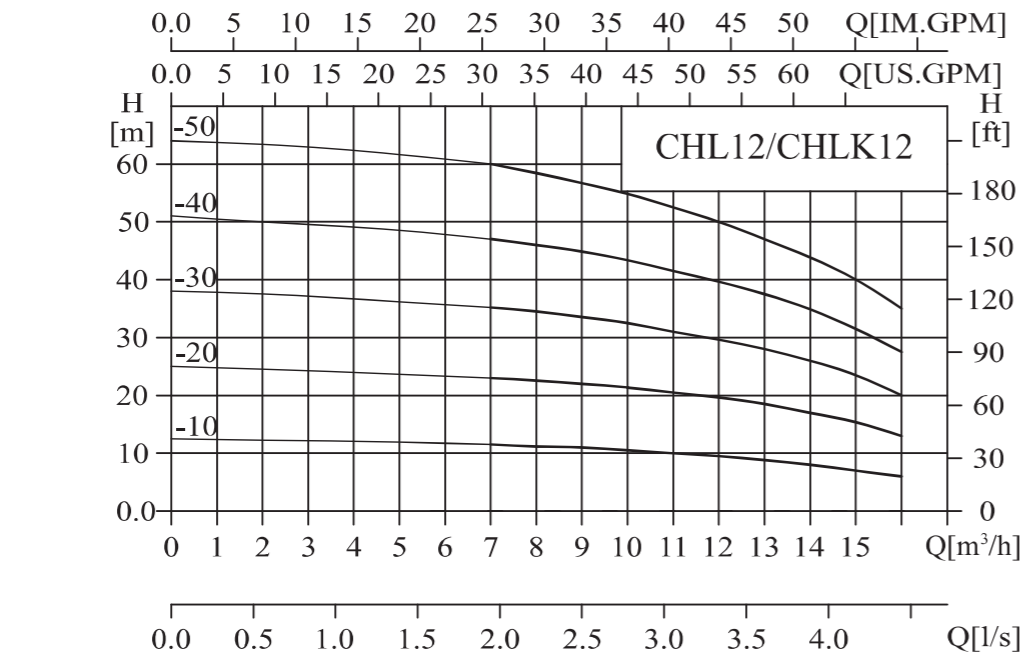

性能表

型号	配用电机 (kW)	Q(m³/h)	7	8	9	10	11	12	13	14	15	16
CHL12-10	0.75	H (m)	11.5	11.2	11	10.5	10	9.5	9	8	7	6
CHL12-10G	0.75		11.5	11.2	11	10.5	10	9.5	9	8	7	6
CHL12-20	1.2		23	22.5	22	21.5	20.5	19.5	18.5	17	15.5	13
CHL12-20G	1.2		23	22.5	22	21.5	20.5	19.5	18.5	17	15.5	13
CHL12-30	1.8		35	34.5	33.5	32.5	31	29.5	28	26	23.5	20
CHL12-30G	1.8		35	34.5	33.5	32.5	31	29.5	28	26	23.5	20
CHL12-40	2.4		47	46	45	43.5	41.5	39.5	37.5	35	31.5	27.5
CHL12-50	3		60	58	56.5	55	52.5	50	47	44	40	35

安装图

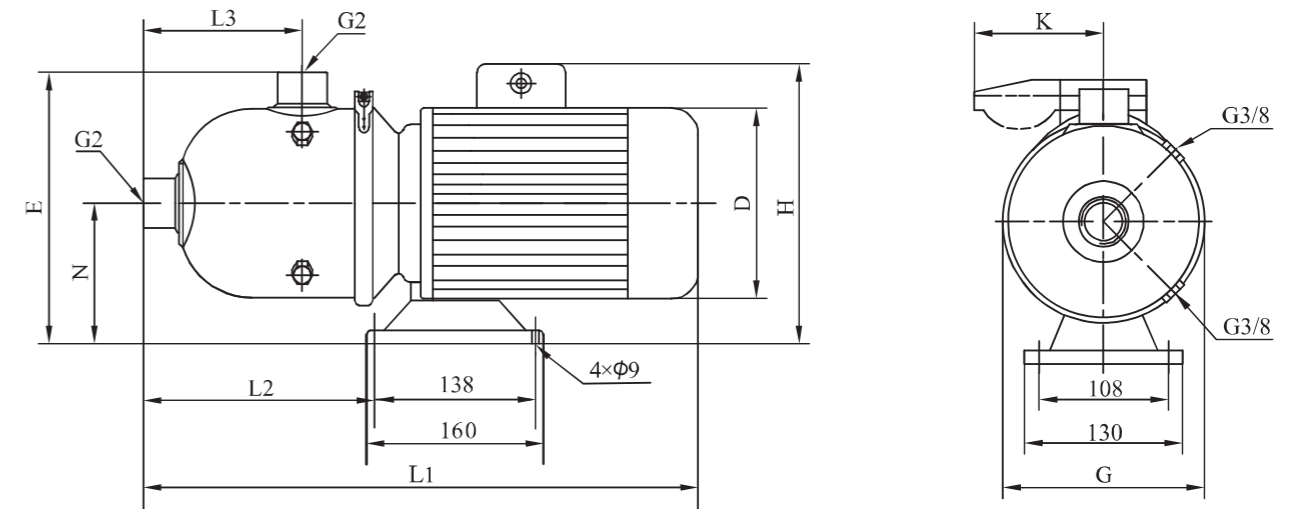

尺寸和重量

电机	型号	尺寸(mm)									重量(kg)
		L1	L2	L3	N	E	G	D	H	K	
三相/单相	CHL12-10	530	279	176	117	264	223	151/161	225/265	/91	18
	CHL12-10G	480	199	95	117	249	193	151/161	225/265	/91	17
	CHL12-20	530	279	176	117	264	223	151/161	225/265	/91	22
	CHL12-20G	480	199	95	117	249	193	151/161	225/265	/91	21
	CHL12-30	563	279	176	118	265	223	171/176	235/270	/91	28
	CHL12-30G	490	199	95	118	250	193	171/176	235/270	/91	27
	CHL12-40	563	279	176	118	265	223	171/176	235/270	/91	33
	CHL12-50	610	279	176	128	275	223	196/	259/		37

性能曲线

2900rpm

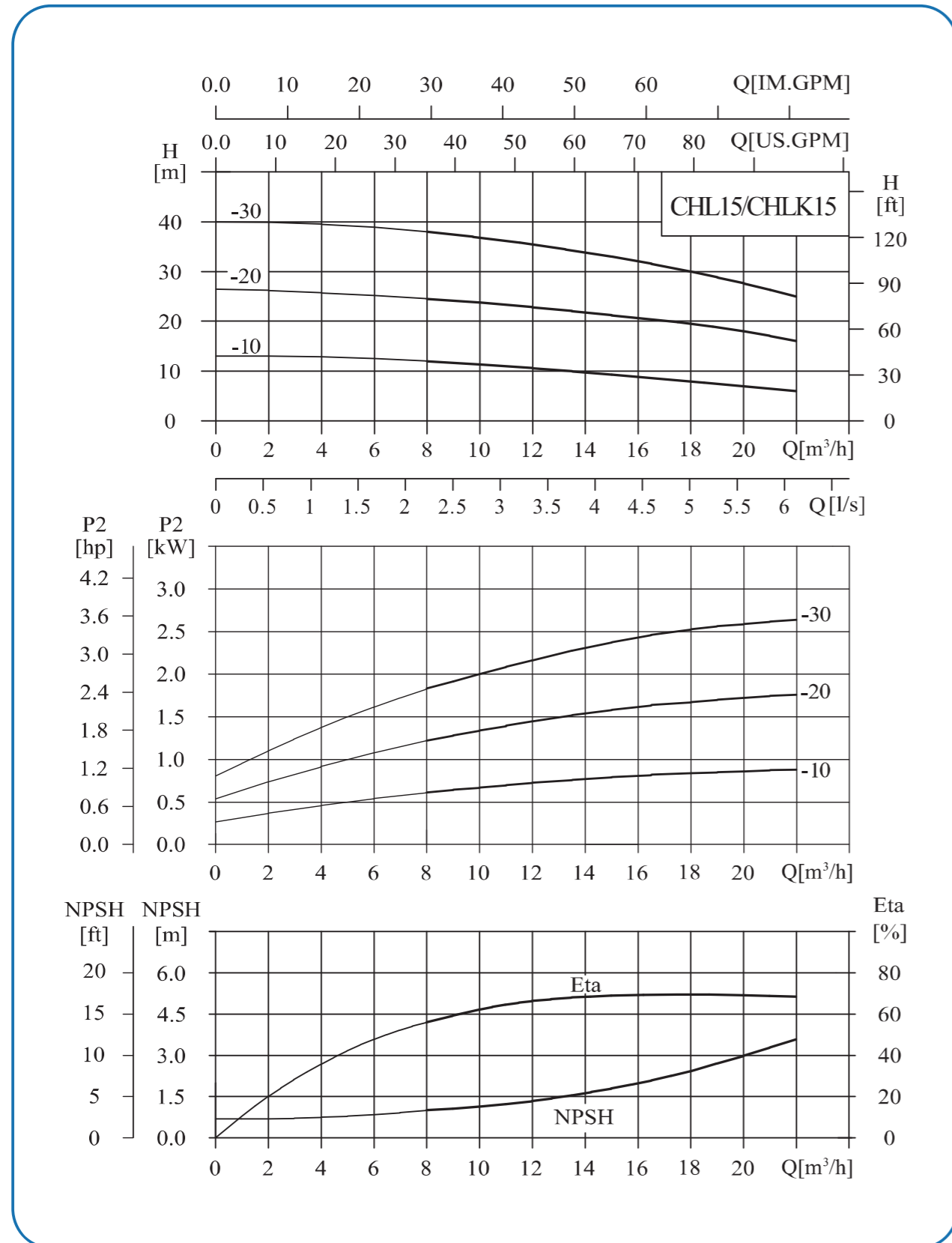

性能表

型号	配用电机 (kW)	Q(m³/h)	8	10	12	14	15	16	18	20	22
CHL15-10	1.1	H (m)	12	11	10.5	9.5	9	8.5	7.5	6.5	6
CHL15-20	2.2		24.5	24	23	22	21	20.5	19	18	16
CHL15-30	3		38	37	35.5	34	33	32	30	28	25

安装图

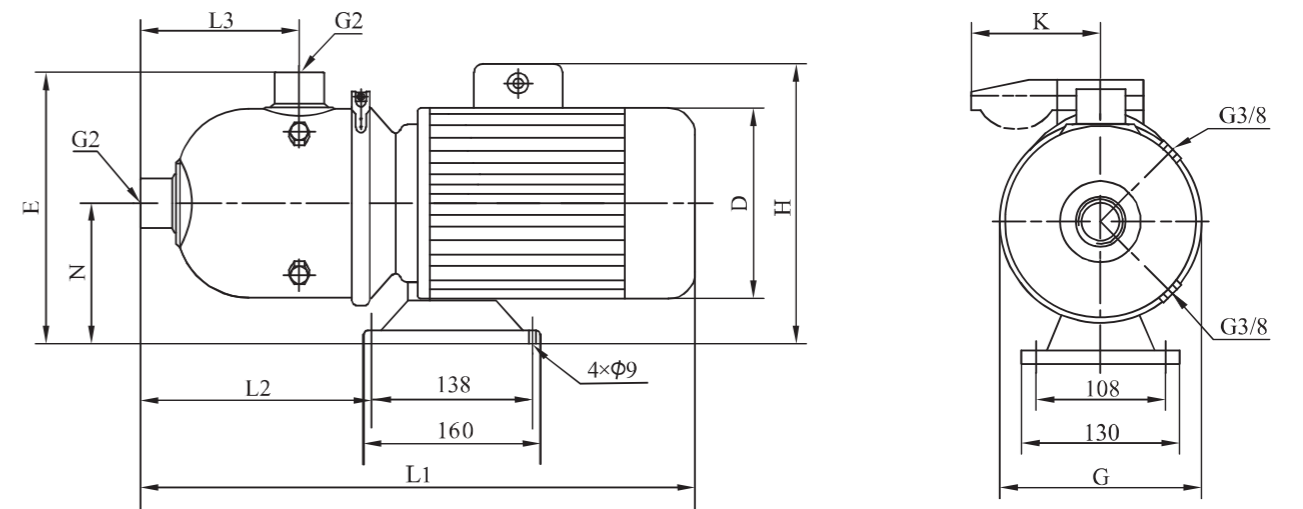

尺寸和重量

电机	型号	尺寸(mm)								重量(kg)	
		L1	L2	L3	N	E	G	D	H		K
三相/单相	CHL15-10	530	279	176	117	264	223	151/161	225/265	/91	20
	CHL15-20	563	279	176	118	265	223	171/176	235/270	/91	26
	CHL15-30	605	279	176	128	275	223	196/	259/		34

性能曲线

2900rpm

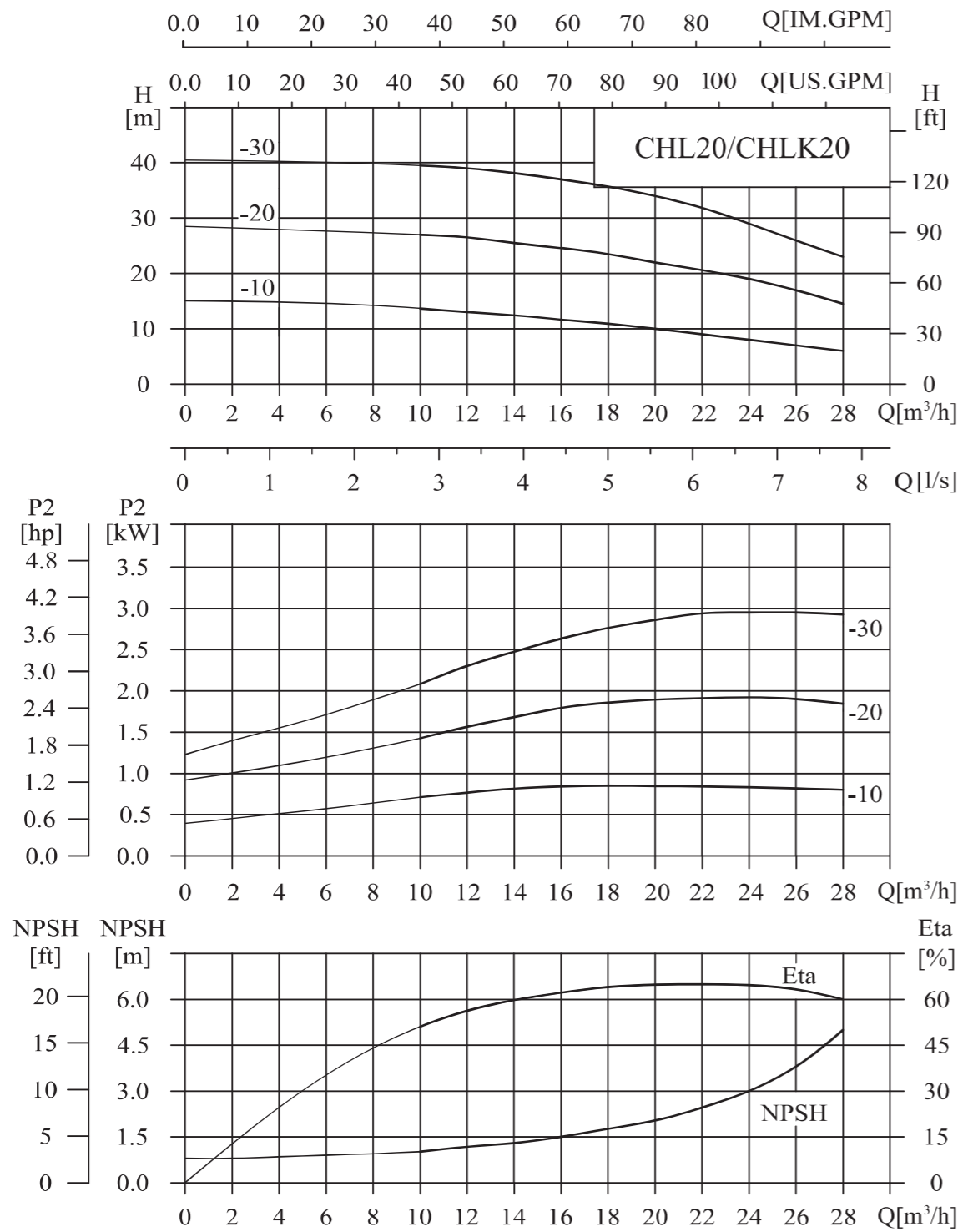

性能表

型号	配用电机 (kW)	Q(m³/h)	10	12	14	16	18	20	22	24	26	28
CHL20-10	1.1	H (m)	13.5	13	12.5	12	11	10	9	8	7	6
CHL20-10G	1.1		13.5	13	12.5	12	11	10	9	8	7	6
CHL20-20	2.2		27	26.5	25.5	25	23.5	22	20.5	18.5	17	14.5
CHL20-20G	2.2		27	26.5	25.5	25	23.5	22	20.5	18.5	17	14.5
CHL20-30	4		39.5	39	38	37.5	35.5	34	31.5	29	26	23

安装图

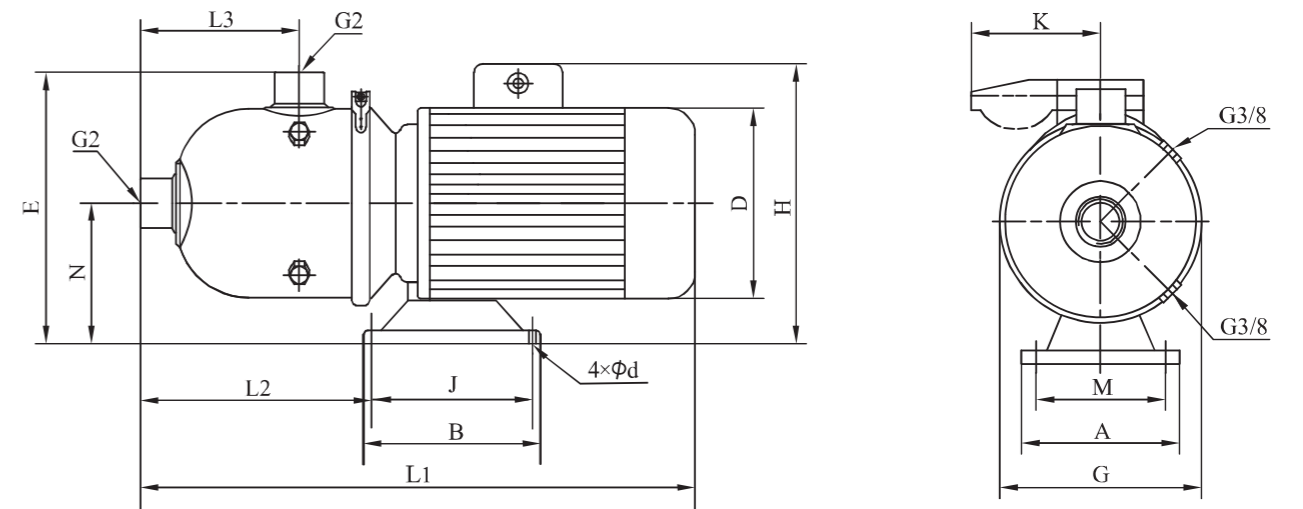

尺寸和重量

电机	型号	尺寸 (mm)													重量 (kg)	
		L1	L2	L3	N	E	G	A	M	B	J	d	D	H		K
三相/单相	CHL20-10	530	279	176	117	264	223	130	108	160	138	9	151/161	230/265	/91	20
	CHL20-10G	480	199	95	117	249	193	130	108	160	138	9	151/161	230/265	/91	19
	CHL20-20	563	279	176	118	265	223	130	108	160	138	9	171/176	235/270	/91	26
	CHL20-20G	490	199	95	118	250	193	130	108	160	138	9	171/176	235/270	/91	25
	CHL20-30	612	357	176	120	267	223	220	190	170	140	12	213/	270/		40

性能曲线

2900rpm

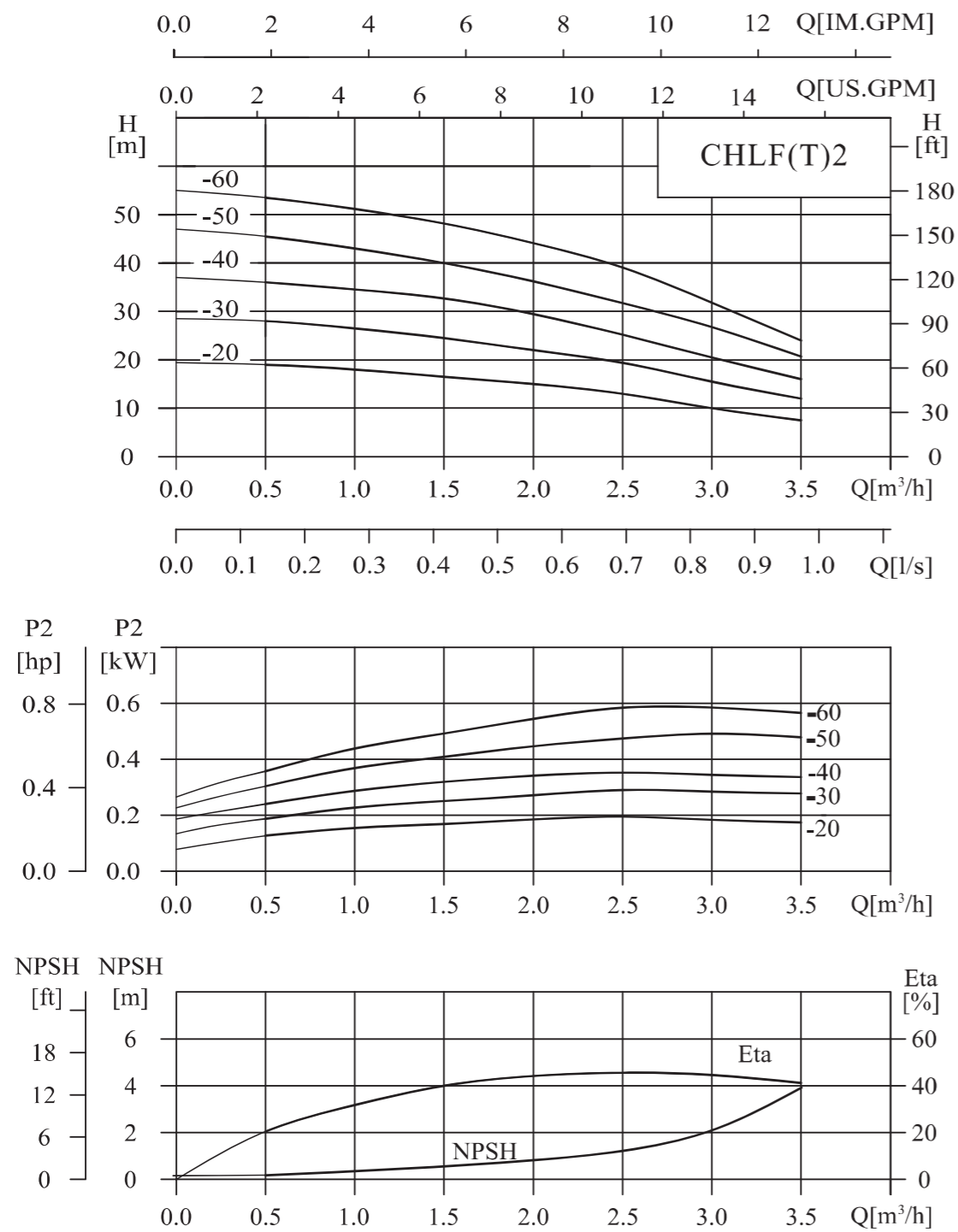

性能表

型号	配用电机 (kW)	Q(m³/h)	0.5	1.0	1.5	2.0	2.5	3.0	3.5
CHLF(T)2-20	0.37	H (m)	19	18	16.5	15	13	10	7.5
CHLF(T)2-30	0.37		28	26.5	24.5	22	19	15.5	12
CHLF(T)2-40	0.55		36	34.5	33	29	25	20.5	16
CHLF(T)2-50	0.55		45.5	43	40	36	31.5	26.5	20.5
CHLF(T)2-60	0.75		53.5	51	48	44	39	32	24

安装图

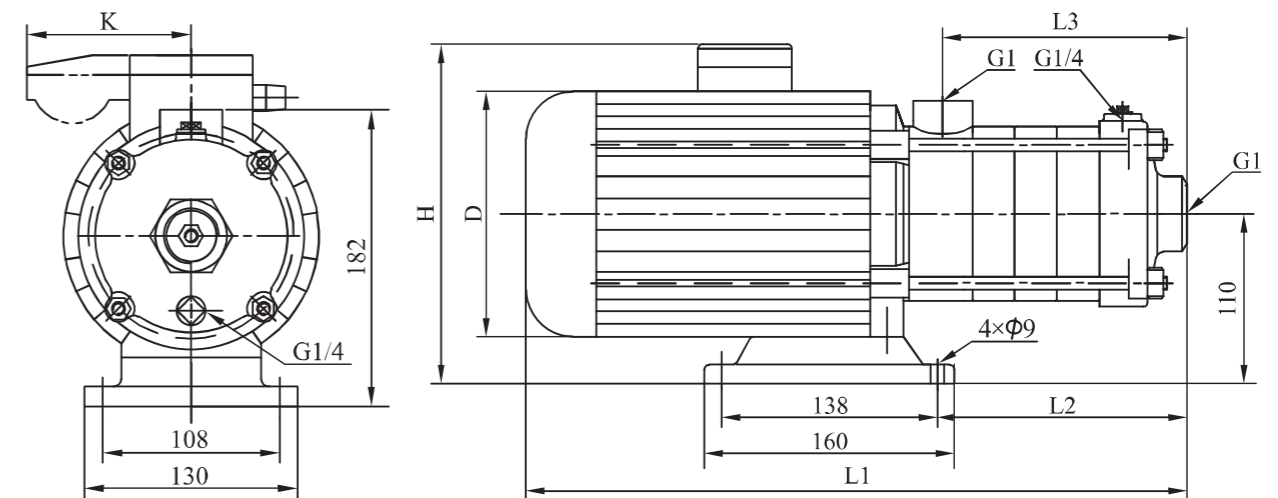

尺寸和重量

电机	型号	尺寸(mm)						重量(kg)
		L1	L2	L3	D	H	K	
三相/单相	CHLF(T)2-20	305	87	84	141	215/230	/62	9
	CHLF(T)2-30	323	105	102	141	215/230	/62	10
	CHLF(T)2-40	341	123	120	141	215/230	/62	11
	CHLF(T)2-50	359	141	138	141	215/230	/62	12
	CHLF(T)2-60	422	159	156	151/161	225/245	/91	15

性能曲线

2900rpm

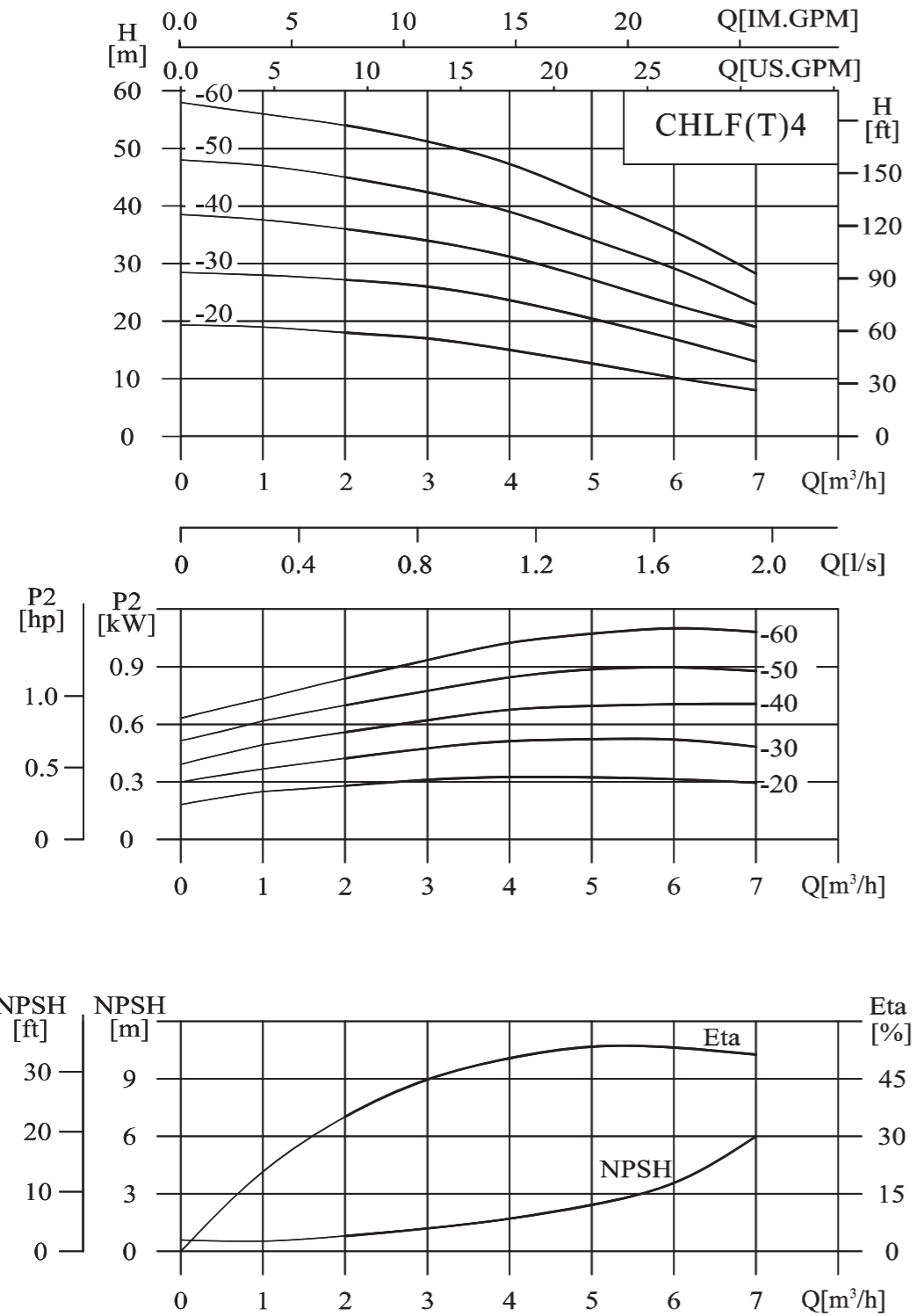

性能表

型号	配用电机 (kW)	Q(m³/h)	1	2	3	4	5	6	7
CHLF(T)4-20	0.37	H (m)	19	18	17	15	12.5	10	8
CHLF(T)4-30	0.55		28	27	26	23.5	20.5	17	13
CHLF(T)4-40	0.75		37.5	36	34	31	27	23	19
CHLF(T)4-50	1.1		47	45	42.5	39	34	29	23
CHLF(T)4-60	1.1		56	54	51	47	41.5	35.5	28

安装图

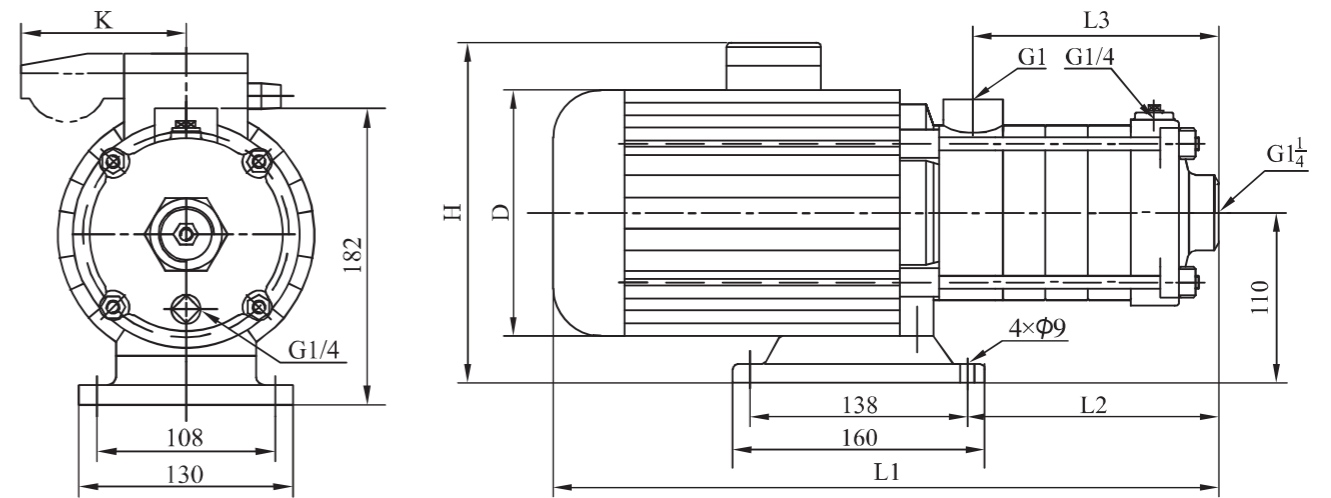

尺寸和重量

电机	型号	尺寸(mm)						重量(kg)
		L1	L2	L3	D	H	K	
三相/单相	CHLF(T)4-20	329	105	102	141	215/230	/62	10
	CHLF(T)4-30	356	132	129	141	215/230	/62	11
	CHLF(T)4-40	416	162	156	151/161	225/245	/91	14
	CHLF(T)4-50	455	188	183	151/161	225/245	/91	16
	CHLF(T)4-60	482	213	210	151/161	225/245	/91	17

性能曲线

2900rpm

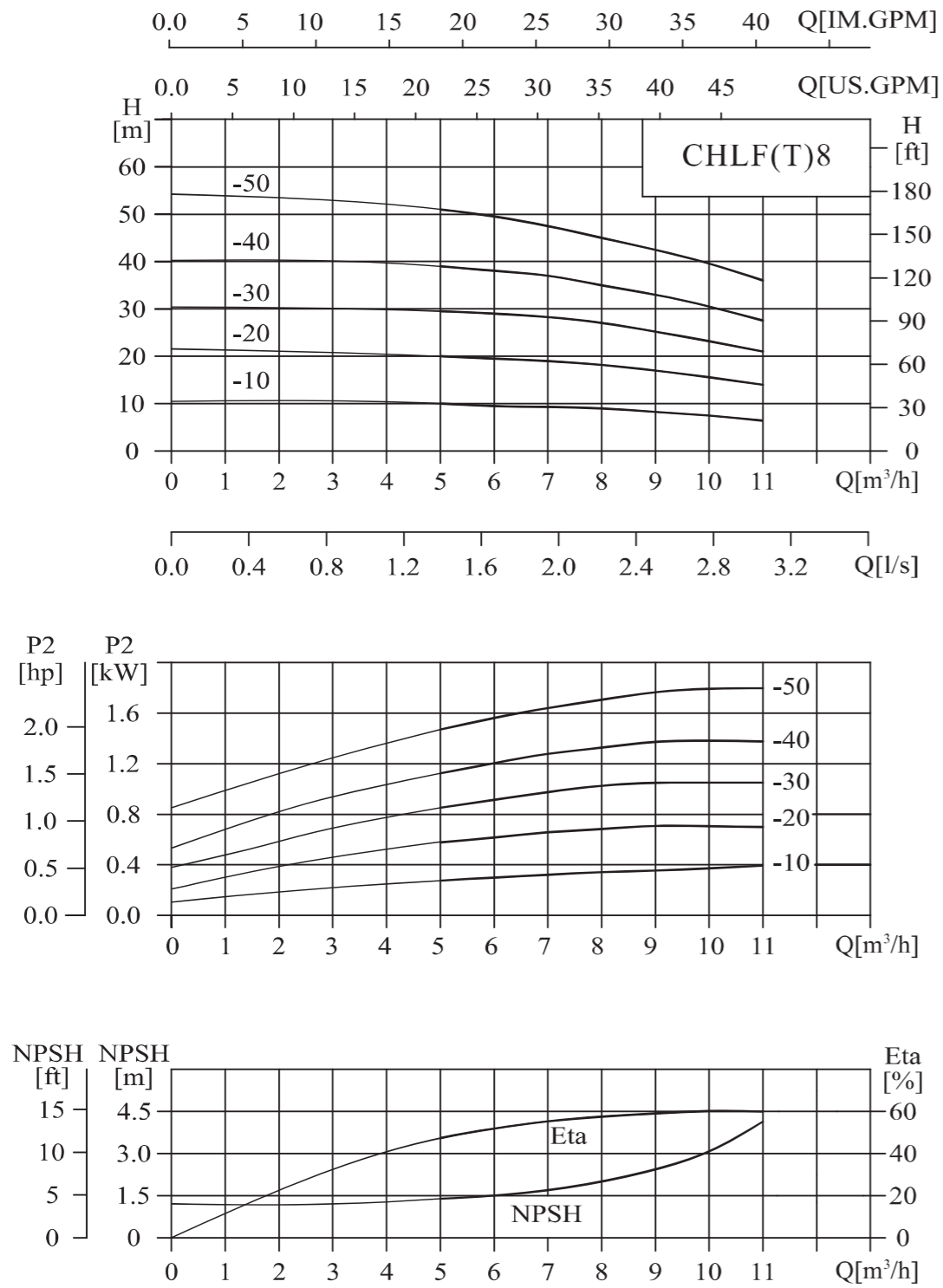

性能表

型号	配用电机 (kW)	Q(m³/h)	5	6	7	8	9	10	11
CHLF(T)8-10	0.75	H (m)	10	9.5	9.3	9	8	7.5	7
CHLF(T)8-20	0.75		20	19.5	19	18	17	15.5	14
CHLF(T)8-30	1.1		29.5	29	28	27	25	23	21
CHLF(T)8-40	1.5		39	38	37	35	33	30.5	27.5
CHLF(T)8-50	2.2		51	49.5	47.5	45	42.5	39.5	36

安装图

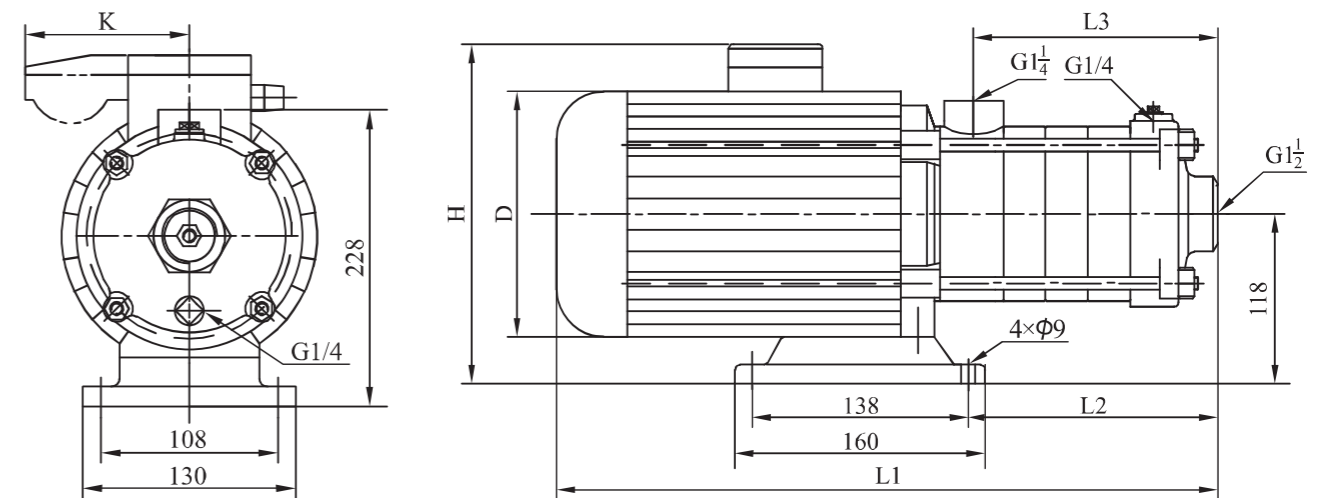

尺寸和重量

电机	型号	尺寸(mm)						重量(kg)
		L1	L2	L3	D	H	K	
三相/单相	CHLF(T)8-10	395	128	108	151/161	230/265	/91	17
	CHLF(T)8-20	395	128	108	151/161	230/265	/91	17
	CHLF(T)8-30	425	158	138	151/161	230/265	/91	19
	CHLF(T)8-40	490	188	168	171/176	240/270	/91	22
	CHLF(T)8-50	520	218	198	171/176	240/270	/91	25

性能曲线

2900rpm

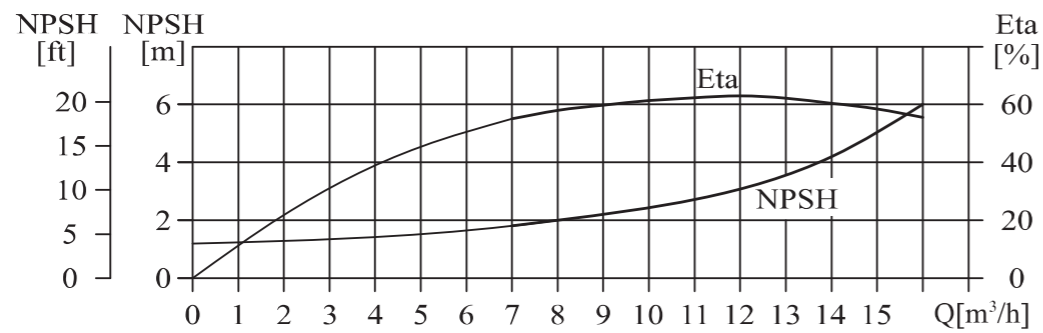
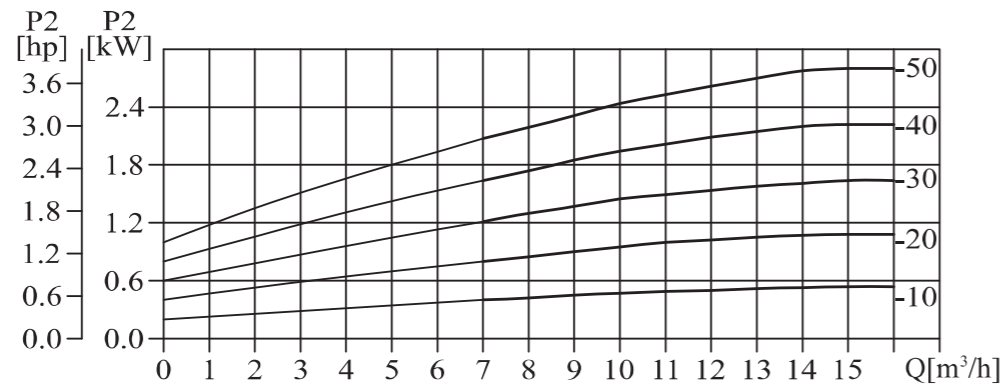
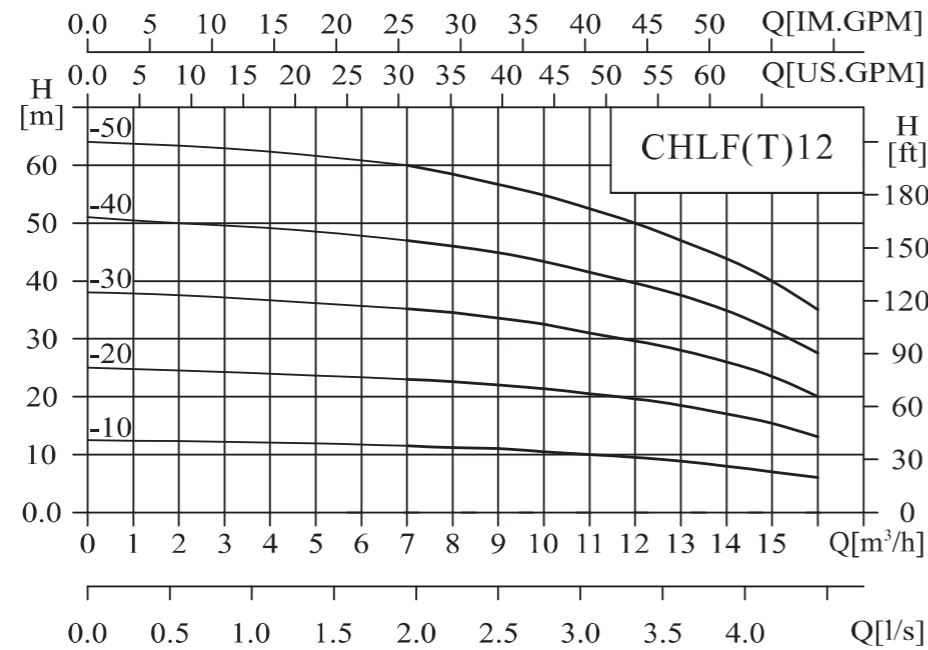

性能表

型号	配用电机 (kW)	Q(m³/h)	7	8	9	10	11	12	13	14	15	16
CHLF(T)12-10	0.75	H (m)	11.5	11.2	11	10.5	10	9.5	9	8	7	6
CHLF(T)12-20	1.2		23	22.5	22	21.5	20.5	19.5	18.5	17	15.5	13
CHLF(T)12-30	1.8		35	34.5	33.5	32.5	31	29.5	28	26	23.5	20
CHLF(T)12-40	2.4		47	46	45	43.5	41.5	39.5	37.5	35	31.5	27.5
CHLF(T)12-50	3		60	58	56.5	55	52.5	50	47	44	40	35

安装图

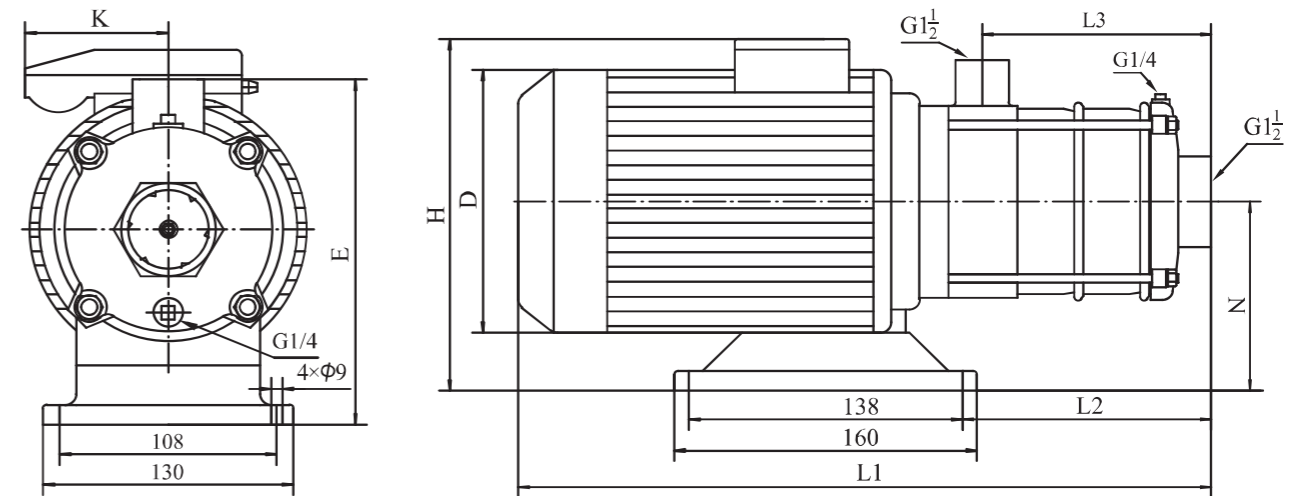

尺寸和重量

电机	型号	尺寸(mm)								重量(kg)
		L1	L2	L3	H	D	E	N	K	
三相/单相	CHLF(T)12-10	375/375	125	108	230/265	151/161	227	117	/91	18
	CHLF(T)12-20	375/395	125	108	230/265	151/161	227	117	/91	19
	CHLF(T)12-30	445/456	155	138	240/270	171/176	228	118	/91	28
	CHLF(T)12-40	475/486	185	168	240/270	171/176	228	118	/91	30
	CHLF(T)12-50	561/	215	198	259/	197/	238	128		36

性能曲线

2900rpm

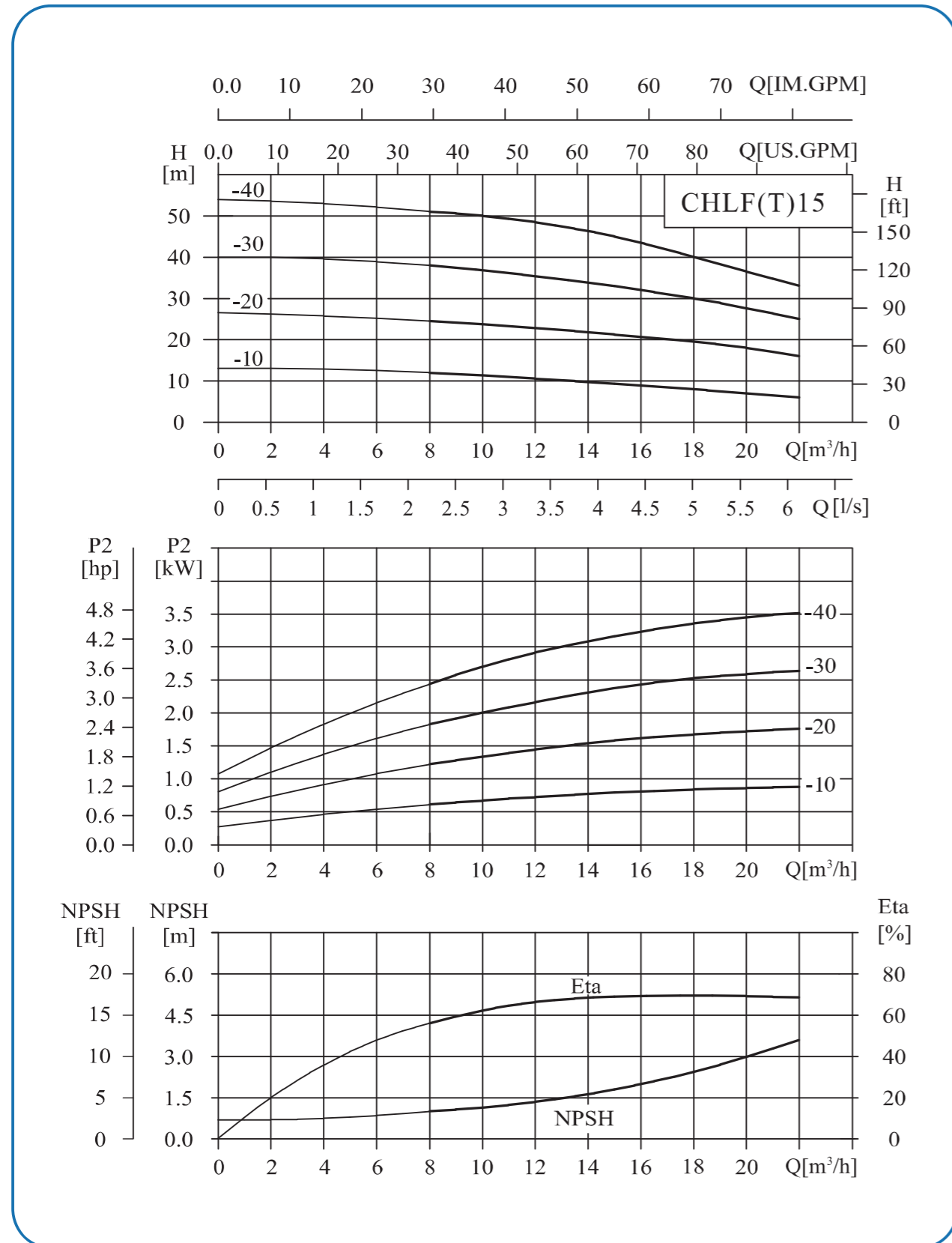

性能表

型号	配用电机 (kW)	Q(m³/h)	8	10	12	14	15	16	18	20	22
CHLF(T)15-10	1.1	H (m)	12	11	10.5	9.5	9	8.5	7.5	6.5	6
CHLF(T)15-20	2.2		24.5	24	23	22	21	20.5	19	18	16
CHLF(T)15-30	3		38	37	35.5	34	33	32	30	28	25
CHLF(T)15-40	4		51	50	48	46	45	43	40	37	33

安装图

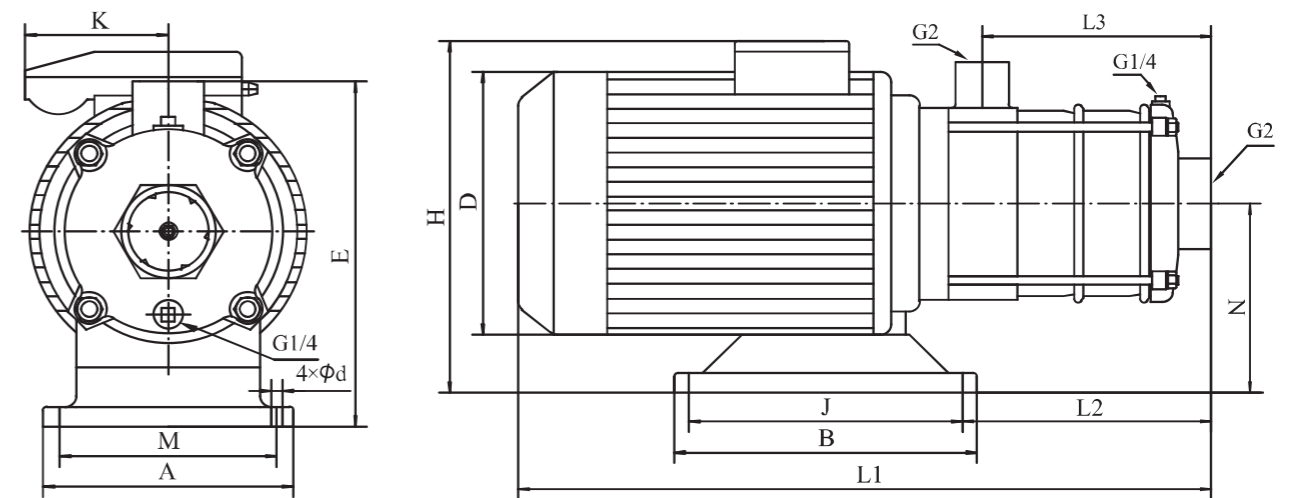

尺寸和重量

电机	型号	尺寸(mm)												重量 (kg)	
		L1	L2	L3	H	D	E	N	A	M	B	J	d		K
三相/单相	CHLF(T)15-10	400/420	150	126	230/265	151/161	227	117	130	108	160	138	9	/91	19
	CHLF(T)15-20	440/451	150	126	240/270	171/176	228	118	130	108	160	138	9	/91	27
	CHLF(T)15-30	544/	195	171	259/	197/	238	128	130	108	160	138	9		34
	CHLF(T)15-40	595/	336	216	270/	213/	230	120	221	190	170	140	12		41

性能曲线

2900rpm

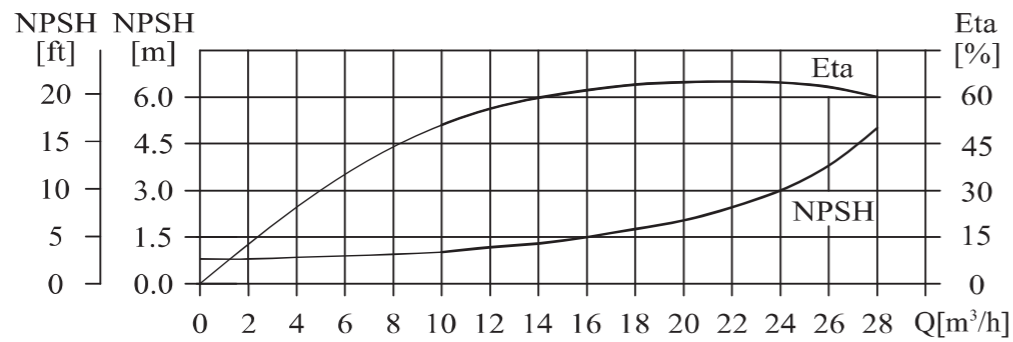
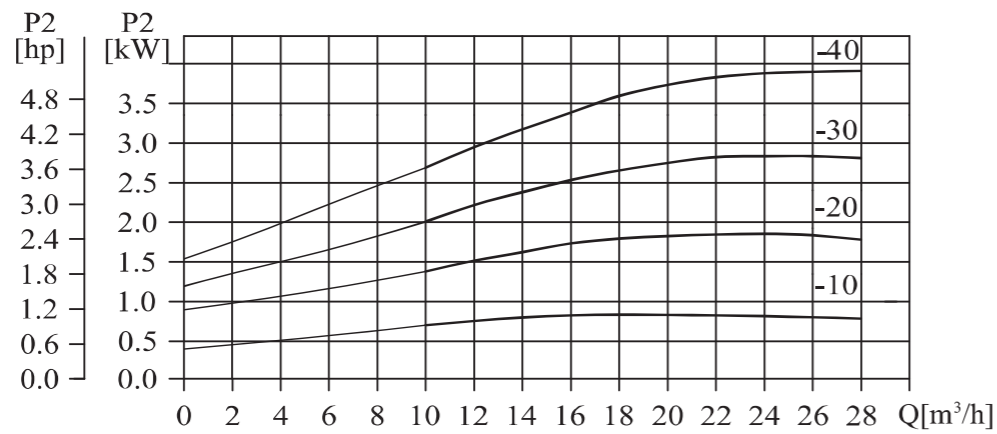
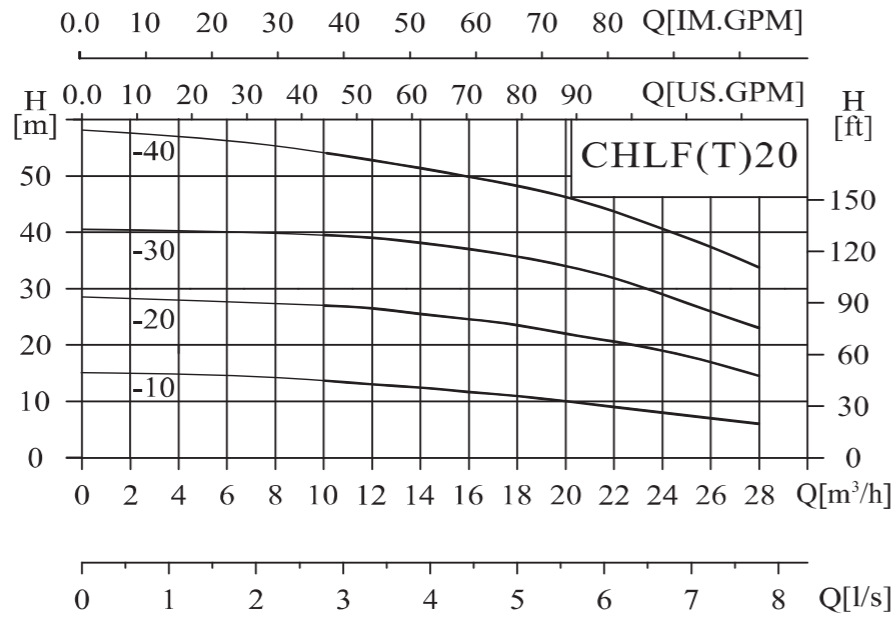

性能表

型号	配用电机 (kW)	Q(m³/h)	10	12	14	16	18	20	22	24	26	28
CHLF(T)20-10	1.1	H (m)	13.5	13	12.5	12	11	10	9	8	7	6
CHLF(T)20-20	2.2		27	26.5	25.5	25	23.5	22	20.5	18.5	17	14.5
CHLF(T)20-30	4		39.5	39	38	37.5	35.5	34	31.5	29	26	23
CHLF(T)20-40	4.4		53	52	51	50	48.5	46.5	43	40	36	32.5

安装图

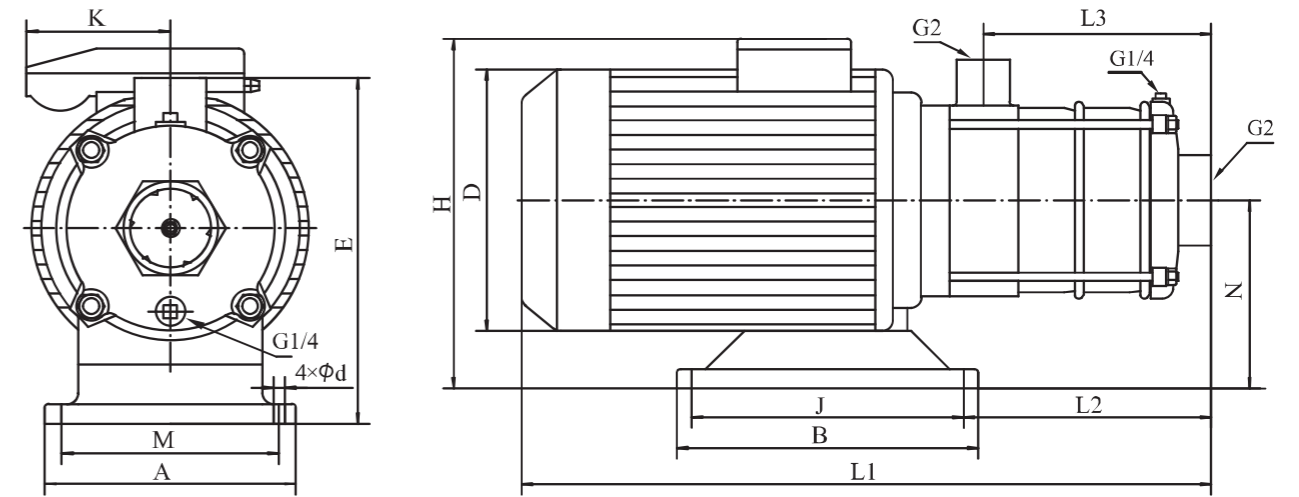

尺寸和重量

电机	型号	尺寸 (mm)													重量 (kg)
		L1	L2	L3	H	D	E	N	A	M	B	J	d	K	
三相/单相	CHLF(T)20-10	400/420	150	126	230/265	151/161	227	117	130	108	160	138	9	/91	19
	CHLF(T)20-20	440/451	150	126	240/270	171/176	228	118	130	108	160	138	9	/91	27
	CHLF(T)20-30	547/	291	171	270/	213/	230	120	221	190	170	140	12		40
	CHLF(T)20-40	592/	336	216	270/	213/	230	120	221	190	170	140	12		42