

CDL, CDLF

50Hz

轻型立式多级离心泵



杭州南泵流体机械有限公司

公司地址：中国·杭州
服务热线：400-826-6860



编号：210401
编码：1500056415

数据仅供参考：如有修改，恕不通知。

版权所有，盗版必究！

杭州南泵流体机械有限公司

杭州南泵流体机械有限公司（以下简称“南泵流体”）是一家专业从事水泵的研发、生产、销售为一体的高端泵类产品制造商，30年的研发经验和技術积累，南泵流体致力于给客户提供一站式用泵解决方案。

南泵流体不仅拥有先进的加工设备、高效可靠的加工工艺，更在研发上引入业内领先的ANSYS、CFTURBO、PUMPAL、AXCENT等先进流体模拟设计软件，全面应用于叶轮等关键零部件的设计优化、整泵效率提升、新产品研发等诸多技术领域。

公司主要生产不锈钢冲压焊接离心泵，管道循环泵等多种系列产品，并广泛应用增压、工业、水处理、生活供水、空调水循环、供暖、消防系统、地下水抽取、污水废水处理、化工行业和海水淡化等诸多领域。

公司已逐步在全国建立了完善的销售与服务网络，在各大城市均设有直属办事处及服务中心，旨在为客户提供及时、满意的服务。

南泵流体，满足您的一站式用泵需求！



总体数据

性能范围	1
产品范围	2
应用	3
运行条件	3
泵	3
电机	3
性能曲线	3
型号含义	3
材料CDL,CDLF1,2,3,4	4
材料CDL,CDLF8,10,12,15,20	5
材料CDL,CDLF32,42,65,85	6
材料CDL,CDLF120,150,200	7
最大工作压力	8
最大环境温度	8
最小进口压力	9

技术数据

CDL,CDLF1	10
CDL,CDLF2	12
CDL,CDLF3	14
CDL,CDLF4	16
CDL,CDLF8	18
CDL,CDLF10	20
CDL,CDLF12	22
CDL,CDLF15	24
CDL,CDLF20	26

CDL,CDLF32	28
CDL,CDLF42	30
CDL,CDLF65	32
CDL,CDLF85	34
CDL,CDLF120	36
CDL,CDLF150	38
CDL,CDLF200	40

性能范围

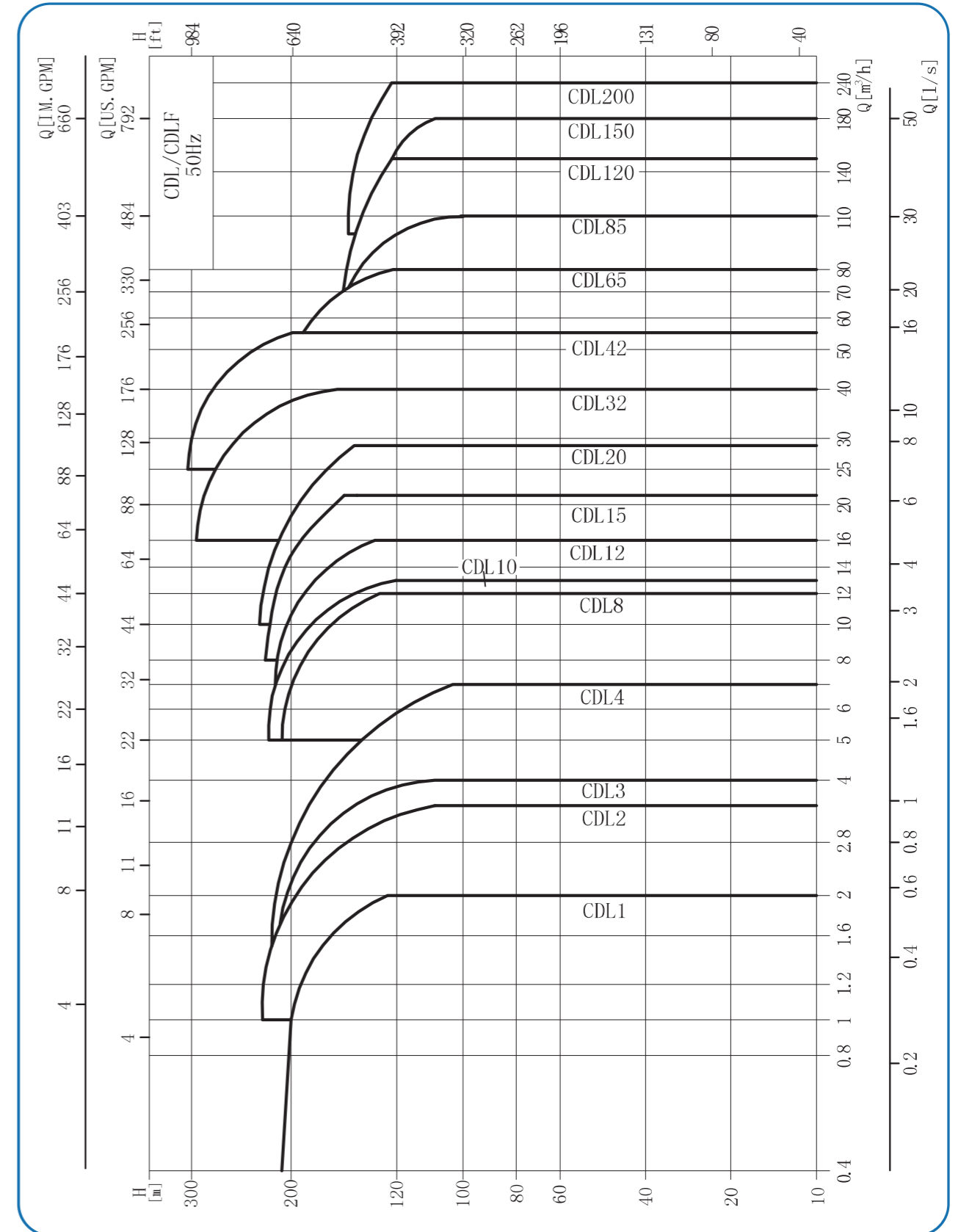

产品范围

说明	CDL1	CDL2	CDL3	CDL4	CDL8	CDL10	CDL12	CDL15	CDL20	CDL32	CDL42	CDL65	CDL85	CDL120	CDL150	CDL200
额定流量 [m³/h]	1	2	3	4	8	10	12	15	20	32	42	65	85	120	150	200
额定流量 [l/s]	0.28	0.56	0.83	1.1	2.2	2.78	3.3	4.17	5.6	8.9	11.7	18	24	33	41.6	55.6
流量范围 [m³/h]	0.4-2	1-3.5	1.2-4	1.5-7	5-12	5-13	7-16	8-22	10-28	16-40	25-55	30-80	50-110	60-150	80-180	100-240
流量范围 [l/s]	0.11-0.56	0.28-0.97	0.33-1.1	0.42-1.9	1.4-3.3	1.4-3.61	1.9-4.4	2.2-6.1	2.8-7.8	4.4-11.1	6.9-15.3	8.3-22.2	13.8-30.5	16.7-41.7	22-50	27.8-66.7
最大压力 [bar]	21	23	22	21	21	22	22	22	23	29	30	22	17	16	16	16
电机功率 [kW]	0.37-2.2	0.37-3	0.37-3	0.37-4	0.75-7.5	0.75-7.5	1.5-11	1.1-15	1.1-18.5	1.5-30	3.0-45	4.0-45	5.5-45	11-75	11-75	18.5-110
温度范围 [°C]	-15~+120															
最高效率 [%]	44	46	54	57	62	68	63	70	69	73	75	76	77	74	73	79
类型																
CDL	●	●	●	●	●	●	●	●	●	●	●	●	●	●	●	●
CDLF	●	●	●	●	●	●	●	●	●	●	●	●	●	●	●	●
CDL管路连接																
DIN法兰	DN25	DN25	DN25	DN32	DN40	DN40	DN50	DN50	DN50	DN65	DN80	DN100	DN100	DN125	DN125	DN150
腰形法兰	G1	G1	G1	G1 ^{1/4}	G1 ^{1/2}	G1 ^{1/2}										
CDLF管路连接																
DIN法兰	DN25	DN25	DN25	DN32	DN40	DN40	DN50	DN50	DN50	DN65	DN80	DN100	DN100	DN125	DN125	DN150
卡套接头	DN32	DN32	DN32	DN32	DN50	DN50	DN50	DN50	DN50							
管螺纹	ZG1 ^{1/4}	ZG1 ^{1/4}	ZG1 ^{1/4}	ZG1 ^{1/4}	ZG2	ZG2	ZG2	ZG2	ZG2							
腰形法兰	G1	G1	G1	G1 ^{1/4}	G1 ^{1/2}	G1 ^{1/2}										

应用

CDL/CDLF 是一种多功能产品，可以输送从自来水到工业液体的各种不同介质，适应于不同温度、流量和压力范围，CDL适用于无腐蚀性液体，CDLF适用于轻度腐蚀性液体。

- 供水：水厂过滤与输送，水厂分区送水、主管增压、高层建筑增压。
- 工业增压：流程水系统、清洗系统、高压冲洗系统、消防系统。
- 工业液体输送：冷却和空调系统、锅炉给水和冷凝系统、机床配套、酸和碱。
- 水处理：超滤系统、反渗透系统、蒸馏系统、分离器、游泳池。
- 灌溉：农田灌溉、喷灌、滴灌。

运行条件

- 稀薄、干净、非易燃易爆并不含固体颗粒或纤维的液体。
- 液体温度：常温型 -15°C 至 +70°C
热水型 -15°C 至 +120°C
- 环境温度：最高 +40°C
- 海拔：最高 1000m

泵

CDL/CDLF 为安装标准电机的非自吸立式多级离心泵，电机轴通过泵头用联轴器直接与泵轴联接，拉杆螺栓将耐压筒、过流部件固定在泵头和进出水段之间，泵进出水口在泵底同一直线上；本泵可根据需要配置智能保护器，对泵干转、缺相、过载等进行有效保护。

电机

- 电机为全封闭，风冷式二极标准电机。
- 防护等级：IP55
- 绝缘等级：F
- 标准电压：50Hz：1 × 220-230 / 240V
3 × 200-220 / 346-380V
3 × 220-240 / 380-415V
3 × 380-415V

性能曲线

下列说明适用于后面所示的曲线：

- 1、所有曲线都基于电机在恒速 2900 rpm 或 2950 rpm 的测量值。
- 2、曲线容差符合 ISO9906:2012, 3B 等级。
- 3、测试采用 20°C 不含空气的水，运动粘度为 1mm²/s。
- 4、泵的使用参照加粗曲线的性能范围，以防流量过小产生过热和流量过大使电机过载等。

型号含义

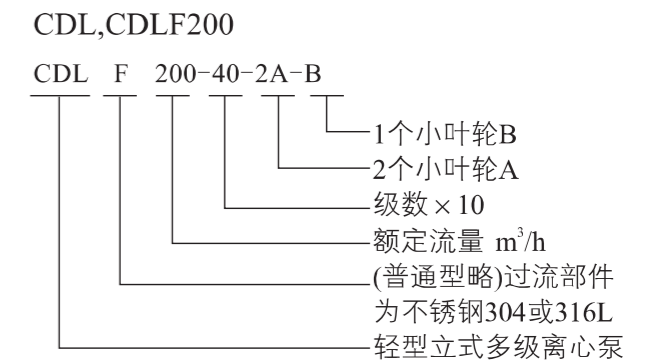
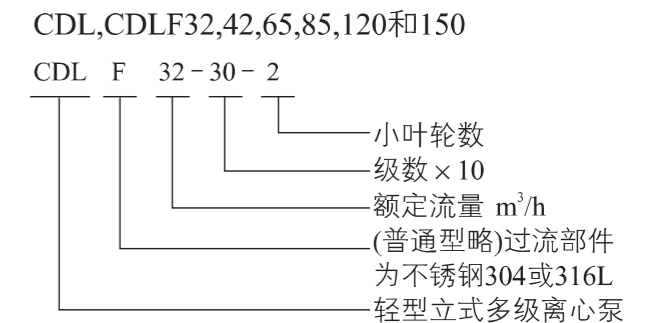
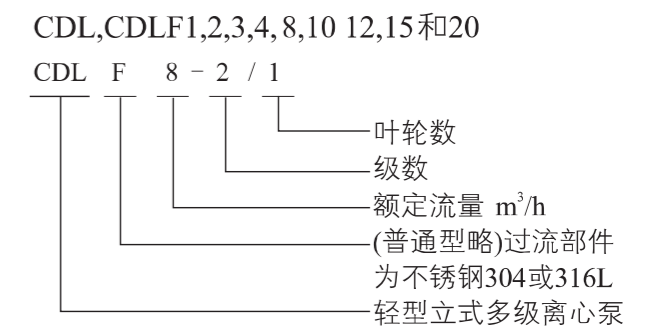

总体数据

截面图 CDL,CDLF1,2,3,4

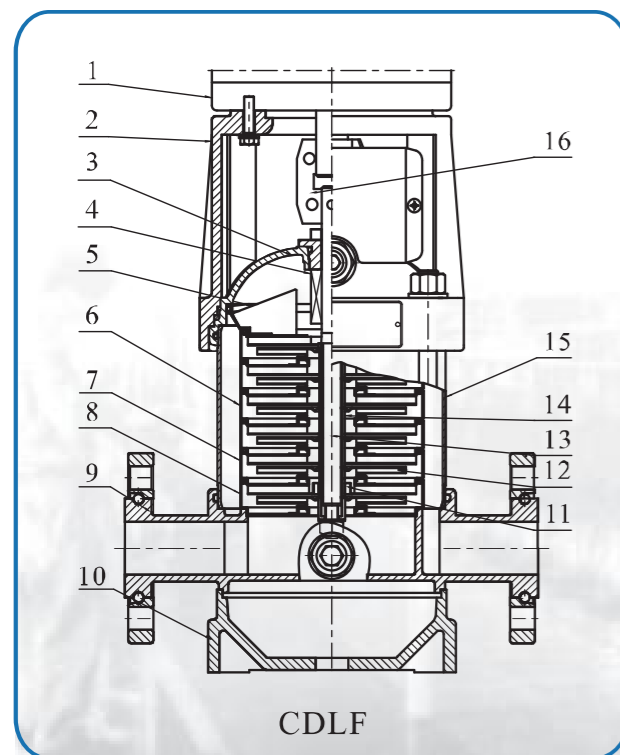
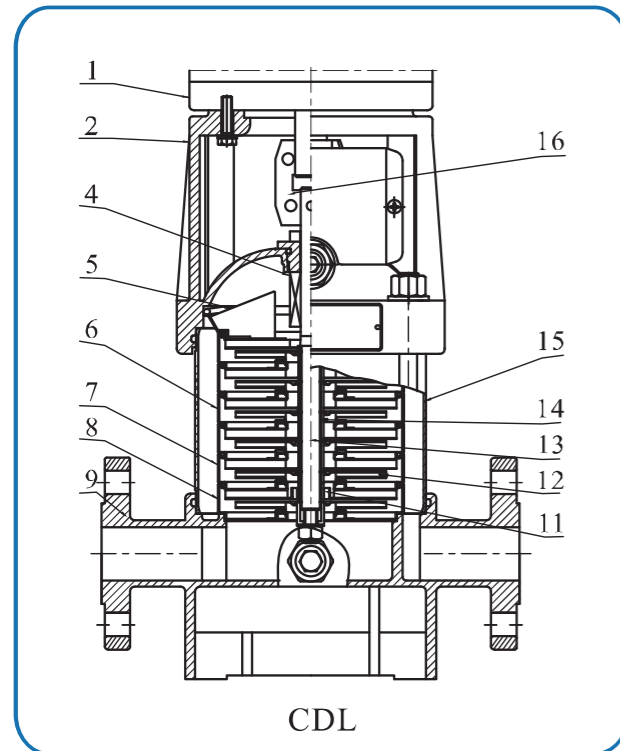

材料 CDL,CDLF1,2,3,4

序号	名称	材料	AISI/ASTM
1	电机		
2	泵头	铸铁	ASTM25B
4	机械密封		
5	出水导叶	不锈钢	AISI304
6	导叶	不锈钢	AISI304
7	支撑导叶	不锈钢	AISI304
8	导流器	不锈钢	AISI304
11	轴承	碳化钨	
12	叶轮	不锈钢	AISI304
13	轴	不锈钢	AISI304 AISI316L
14	叶轮隔套	不锈钢	AISI304
15	耐压筒	不锈钢	AISI304
16	联轴器	碳钢	
CDLF			
3	泵头衬里	不锈钢	AISI304
9	进出水段	不锈钢	AISI304
10	底座	铸铁	ASTM25B
CDL			
9	进出水段	铸铁	ASTM25B

总体数据

截面图 CDL,CDLF8,10,12,15,20

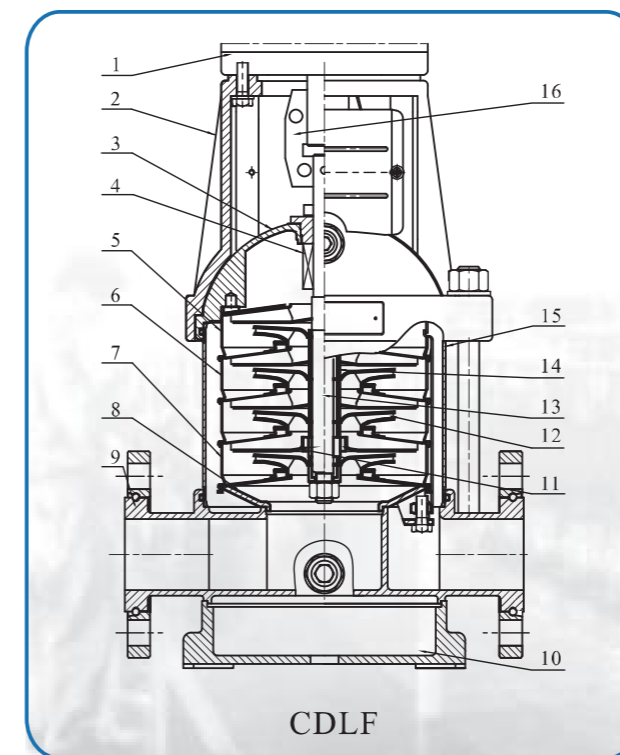
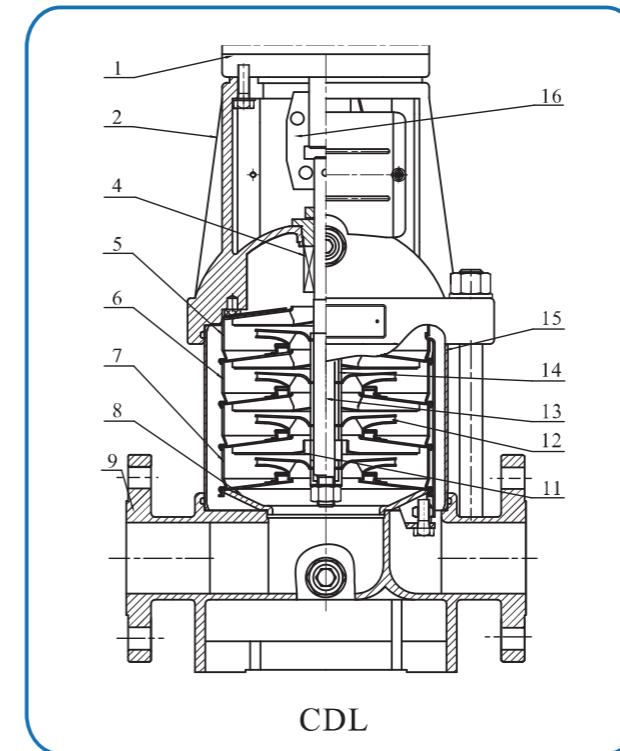

材料 CDL,CDLF8,10,12,15,20

序号	名称	材料	AISI/ASTM
1	电机		
2	泵头	铸铁	ASTM25B
4	机械密封		
5	出水导叶	不锈钢	AISI304
6	导叶	不锈钢	AISI304
7	支撑导叶	不锈钢	AISI304
8	导流器	不锈钢	AISI304
11	轴承	碳化钨	
12	叶轮	不锈钢	AISI304
13	轴	不锈钢	AISI304 AISI316L
14	叶轮隔套	不锈钢	AISI304
15	耐压筒	不锈钢	AISI304
16	联轴器	碳钢	
CDLF			
3	泵头衬里	不锈钢	AISI304
9	进出水段	不锈钢	AISI304
10	底座	铸铁	ASTM25B
CDL			
9	进出水段	铸铁	ASTM25B

总体数据

截面图 CDL,CDLF32,42,65,85

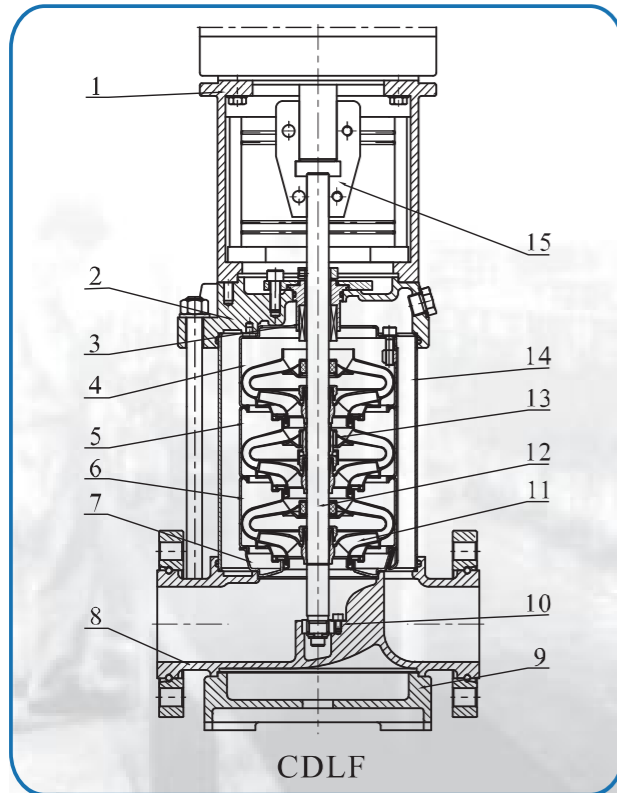
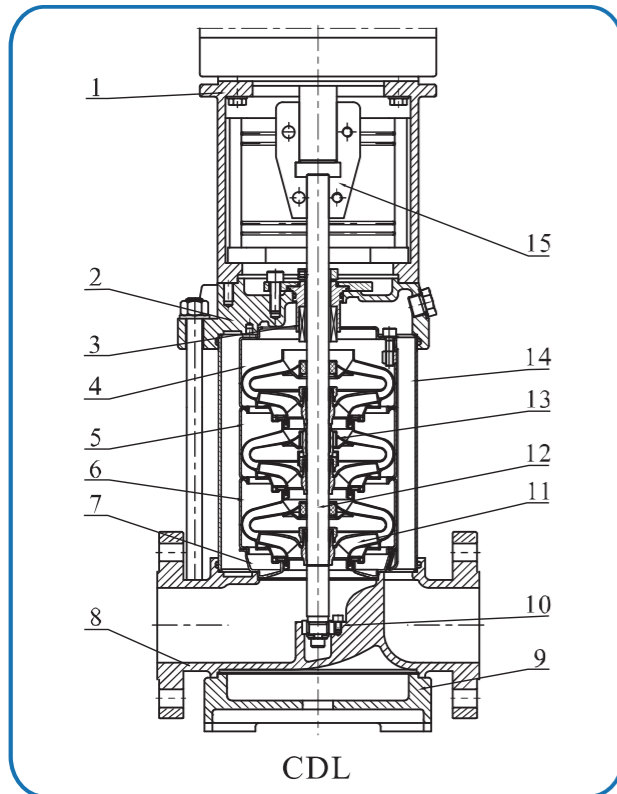

材料 CDL,CDLF32,42,65,85

序号	名称	材料	AISI/ASTM
1	支架	铸铁	ASTM25B
3	机械密封		
4	出水导叶	不锈钢	AISI304
5	支撑导叶	不锈钢	AISI304
6	导叶	不锈钢	AISI304
7	导流器	不锈钢	AISI304
9	底座	铸铁	ASTM25B
10	下轴承	碳化钨	
11	叶轮	不锈钢	AISI304
12	轴	不锈钢	AISI316L AISI304 AISI431
13	中间轴套	碳化钨	
14	耐压筒	不锈钢	AISI304
15	联轴器	碳钢	
	橡胶零件	NBR	
CDL			
2	泵头	铸铁	ASTM25B
8	进出水段	铸铁	ASTM25B
CDLF			
2	泵头	不锈钢	AISI304
8	进出水段	不锈钢	AISI304

总体数据

截面图 CDL,CDLF120,150,200

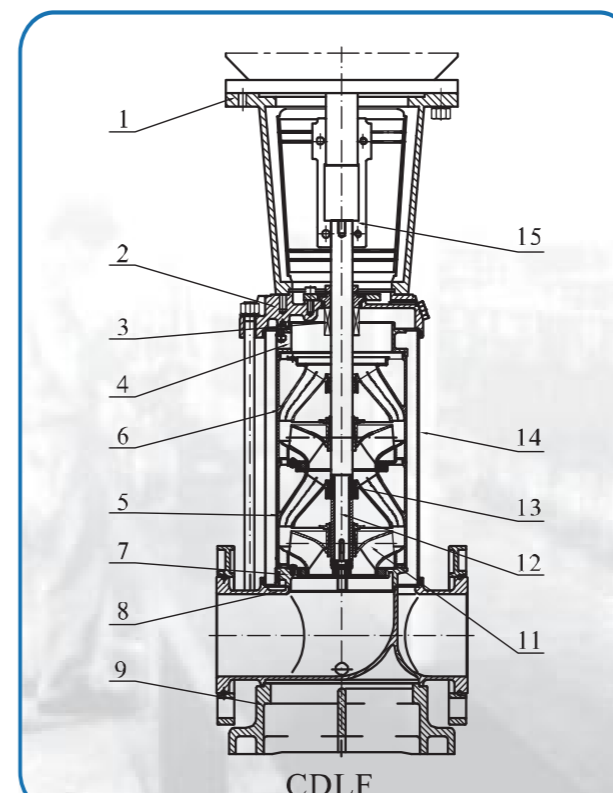
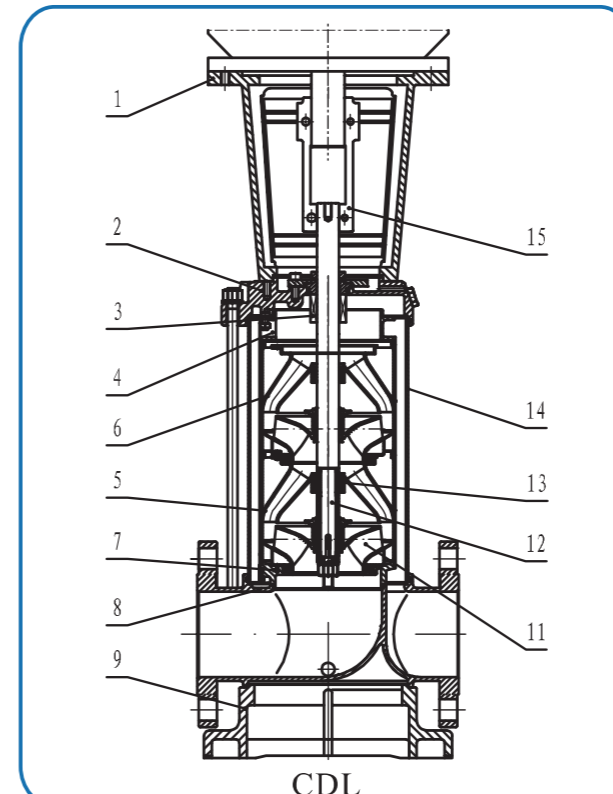

材料 CDL,CDLF120,150,200

序号	名称	材料	AISI/ASTM
1	支架	铸铁	ASTM25B
3	机械密封		
4	出水体	不锈钢	AISI304
5	支撑导叶	不锈钢	AISI304
6	导叶	不锈钢	AISI304
7	导流器	不锈钢	AISI304
9	底座	铸铁	ASTM 80-55-06
11	叶轮	不锈钢	AISI304
12	轴	不锈钢	AISI304
13	轴套	碳化钨	
14	耐压筒	不锈钢	AISI304
15	联轴器	碳钢	
	橡胶零件	NBR	
CDL			
2	泵头	铸铁	ASTM 80-55-06
8	进出水段	铸铁	ASTM 80-55-06
CDLF			
2	泵头	不锈钢	AISI304
8	进出水段	不锈钢	AISI304

总体数据

最大工作压力

型号	最大工作压力(bar)
CDL1,2,3,4法兰	25
CDL(F)1,2,3,4腰形法兰	16
CDLF1,2,3,4法兰、卡套、管螺纹	25
CDL8,10,12,15,20法兰	25
CDL(F)8,10腰形法兰	16
CDLF8,10,12,15,20法兰、卡套、管螺纹	25
CDL32	
32-10-1~32-80	16(30)
32-90-2~32-160	30
CDLF32	30
CDL42	
42-10-1~42-60-2	16(30)
42-60~42-90	25(30)
42-100-2~42-130-2	30
CDLF42	
42-10-1~42-90	25(30)
42-100-2~42-130-2	30
CDL65	
65-10-1~65-50-2	16(25)
65-50-1~65-80-1	25
CDL85	
85-10-1~85-40-2	16(25)
85-40~85-60	25
CDLF65,85	25
CDL,CDLF120,150,200	20

()内压力需特殊订货。

最大环境温度

当泵在环境温度大于40℃或海拔大于1000m下运行时，由于空气密度低冷却效果差，电机输出功率 P_2 会有一定降低。泵在上述情况下运行电机功率需配大。

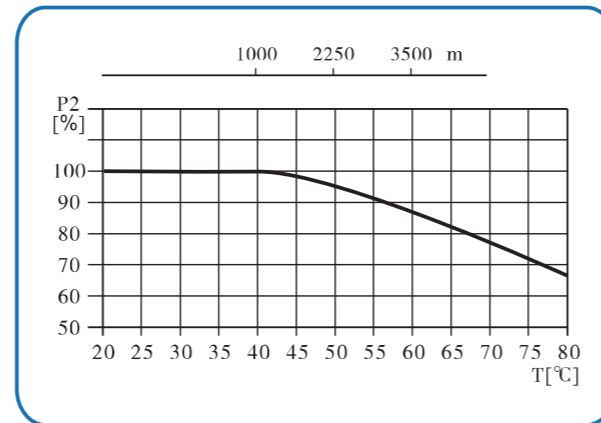

总体数据

最小进口压力 NPSH

如果泵中的压力低于输送液体的汽化压力，可能发生气蚀，为避免气蚀，确保泵进口侧有一最小压力，最大吸程 H[m]可按下式计算：

$$H = P_b \times 10.2 - NPSH - H_f - H_v - H_s$$

P_b = 大气压力 [bar]

(大气压力可设定为 1 bar)

在闭式系统中， P_b 为系统压力 [bar]

NPSH = 净正吸头 [m]

(可从 NPSH 曲线上泵可能的最大流量处读取)

H_f = 入口的管路损失 [m]

H_v = 汽化压力 [m]

H_s = 安全余量 = 最小 0.5 m 水头

如计算所得 H 为正值，泵可在最大吸程 H 情况下运行。

如计算所得 H 为负值，必须有一最小进口压力 H 的水头。

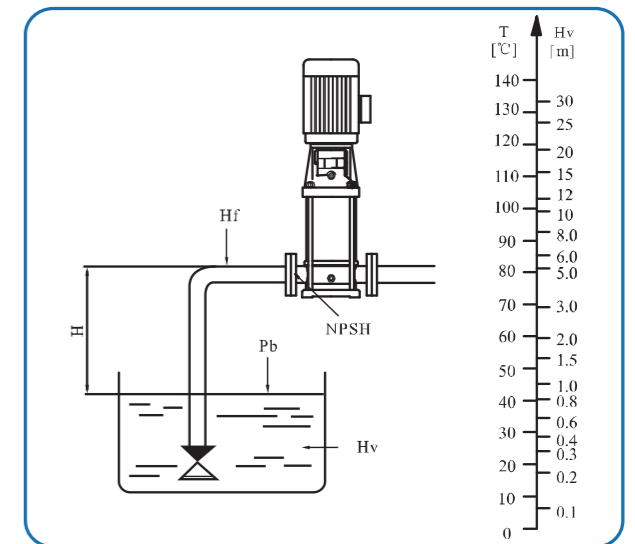

检查确保泵不会 / 没有处于气蚀状态

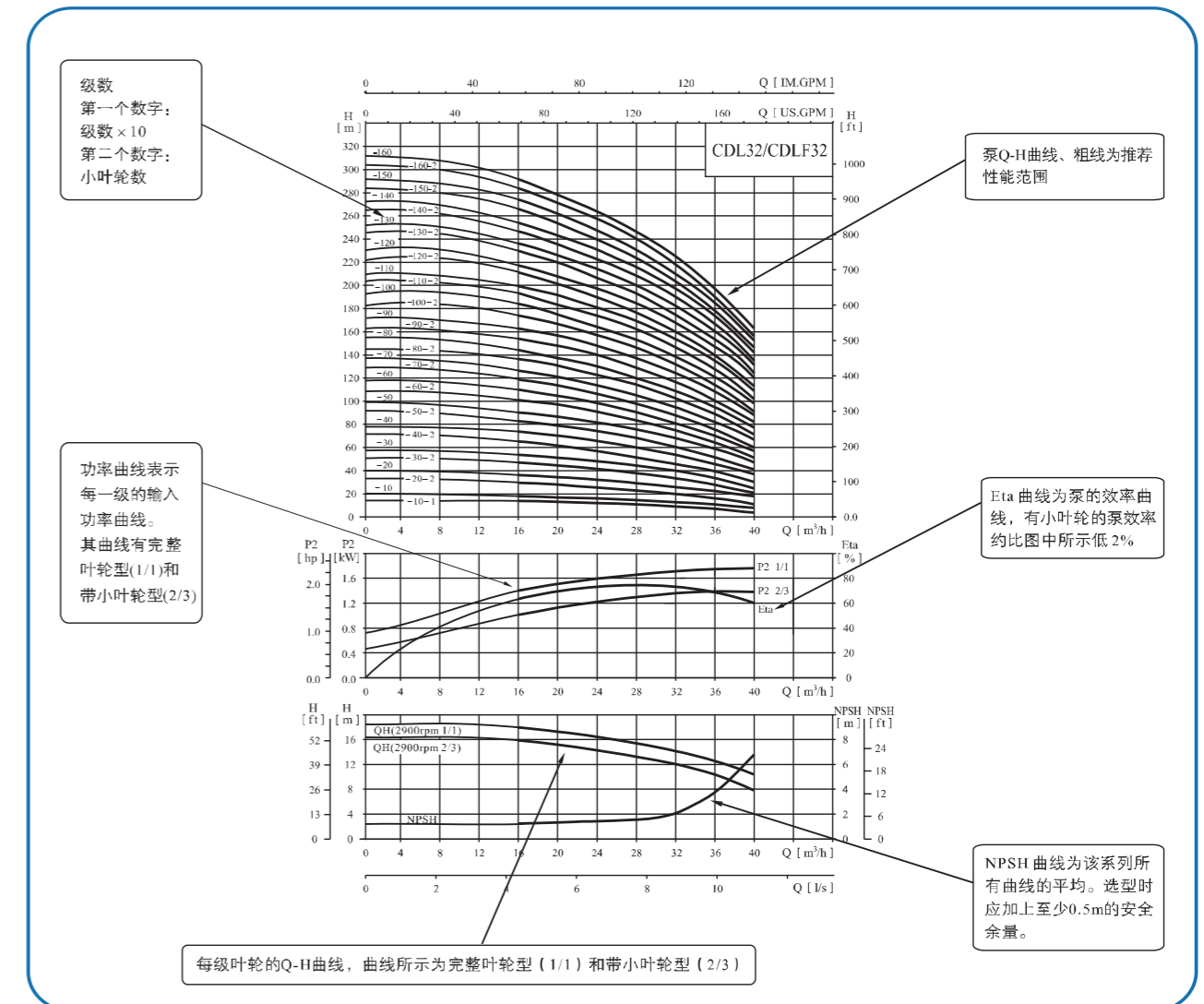

性能曲线

2900rpm

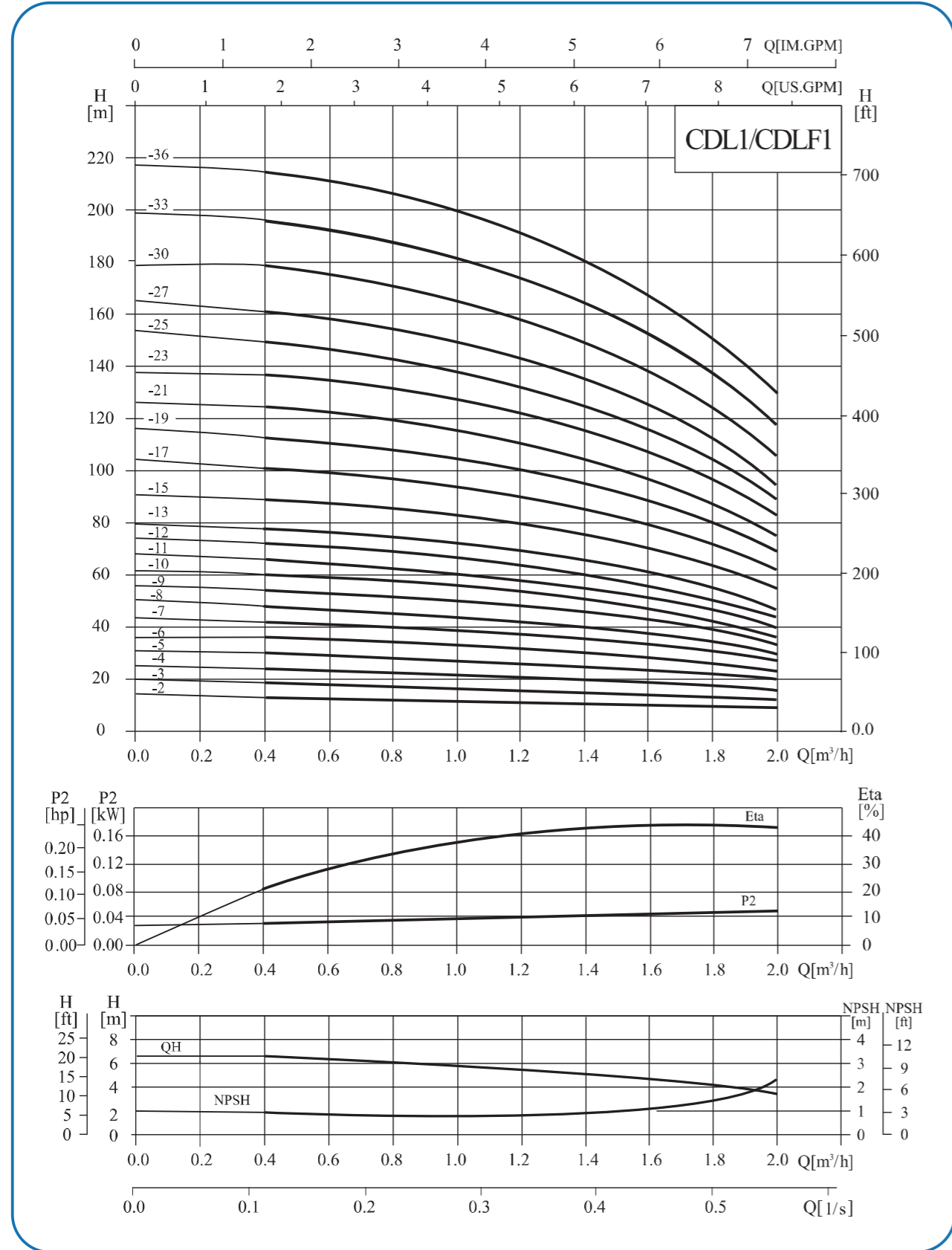

性能表

型号	配用电机 (kW)	Q (m³/h)	0.4	0.6	0.8	1.0	1.2	1.4	1.6	1.8	2.0
CDLI-2	0.37	H (m)	13	12.5	12	11.5	11	10.5	10	9.5	9
CDLI-3	0.37		19	18	17.5	17	16.5	16	15	14	12
CDLI-4	0.37		24	23.5	23	22.5	21.5	21	19	18	16
CDLI-5	0.37		30	29.6	29	28	27	26	24	22	20
CDLI-6	0.37		36	35.5	35	33.5	33	31	28	26	23
CDLI-7	0.37		42	41	40.5	39	38	36	33	30	27
CDLI-8	0.55		48	47	46	45	43	41	38	34	30
CDLI-9	0.55		54	53	52	51	49	46	43	39	33
CDLI-10	0.55		60	59	58	57	54	51	48	43	36
CDLI-11	0.55		66	65	63	61	59	56	52	47	40
CDLI-12	0.75		72	71	69	67	64	61	57	51	44
CDLI-13	0.75		78	77	75	73	69	66	62	55	47
CDLI-15	0.75		89	88	86	84	79	76	71	63	55
CDLI-17	1.1		101	99	97	95	89	86	80	71	62
CDLI-19	1.1		113	110	108	106	99	96	89	79	69
CDLI-21	1.1		124	122	120	117	110	106	98	87	75
CDLI-23	1.1		137	133	131	128	121	116	107	96	82
CDLI-25	1.5		149	145	143	139	131	126	116	104	89
CDLI-27	1.5		161	157	155	150	141	136	125	112	95
CDLI-30	1.5		178	175	171	166	157	150	139	124	106
CDLI-33	2.2		196	192	188	183	173	165	154	137	118
CDLI-36	2.2		214	210	205	200	190	181	169	151	130

安装图

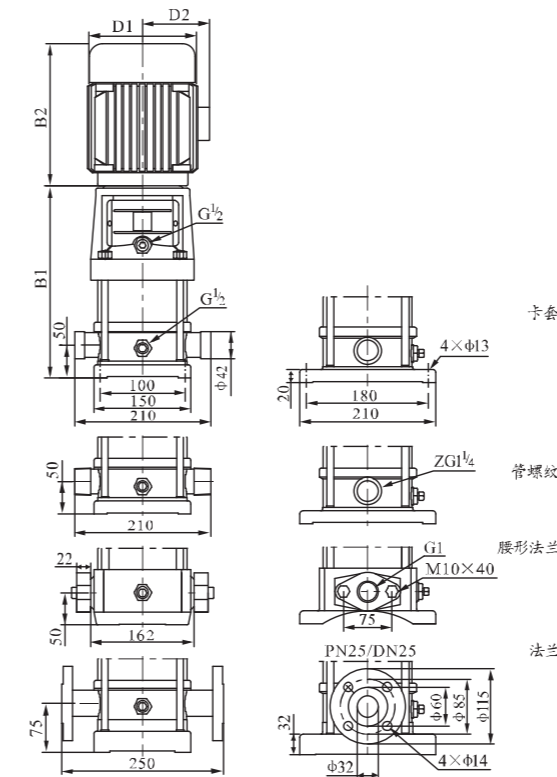

尺寸和重量

型号	尺寸(mm)					重量(kg)
	B1	B2	B1+B2	D1	D2	
CDLI-2	258	225	483	148	117	23
CDLI-3	276	225	501	148	117	23
CDLI-4	294	225	519	148	117	24
CDLI-5	312	225	537	148	117	24
CDLI-6	330	225	555	148	117	25
CDLI-7	348	225	573	148	117	25
CDLI-8	366	225	591	148	117	28
CDLI-9	384	225	609	148	117	28
CDLI-10	402	225	627	148	117	29
CDLI-11	420	225	645	148	117	30
CDLI-12	448	245	693	170	142	33
CDLI-13	466	245	711	170	142	34
CDLI-15	502	245	747	170	142	35
CDLI-17	538	245	783	170	142	36
CDLI-19	574	245	819	170	142	37
CDLI-21	610	245	855	170	142	38
CDLI-23	646	245	891	170	142	38
CDLI-25	692	290	982	190	155	44
CDLI-27	728	290	1018	190	155	45
CDLI-30	782	290	1072	190	155	46
CDLI-33	836	290	1126	190	155	48
CDLI-36	890	290	1180	190	155	49

CDLI-25~1-36无腰形法兰型管路联接
单相电机、隔爆电机外形尺寸有所变动, 详情请咨询本公司。

性能曲线

2900rpm

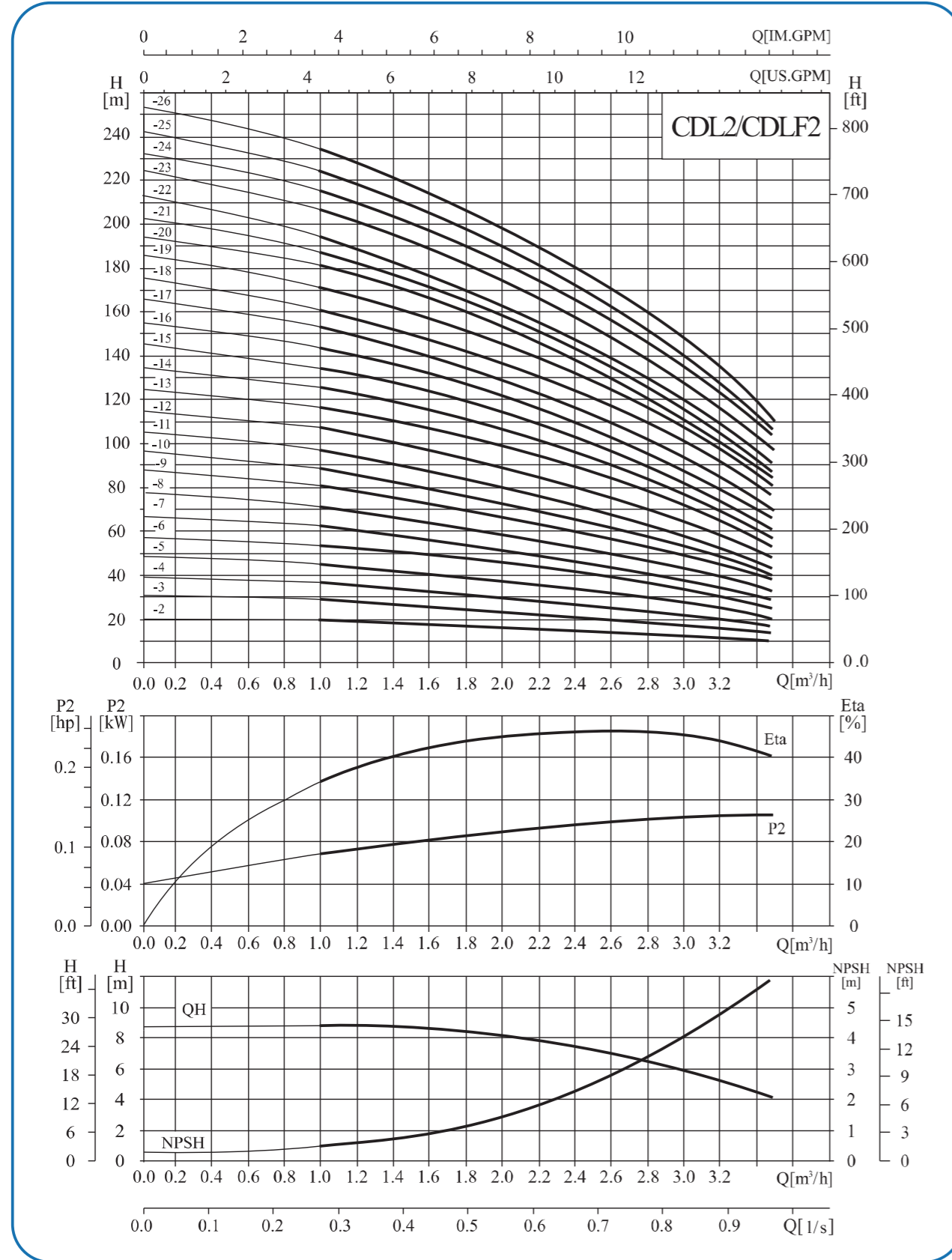

性能表

型号	配用电机 (kW)	Q (m³/h)	1	1.2	1.6	2.0	2.4	2.8	3.2	3.5
CDL2-2	0.37	H (m)	18	17	16	15	13	12	10	8
CDL2-3	0.37		27	26	24	22	20	18	15	12
CDL2-4	0.55		36	35	33	30	26	24	20	16
CDL2-5	0.55		45	43	40	37	33	30	24	20
CDL2-6	0.75		53	52	50	45	40	36	30	24
CDL2-7	0.75		63	61	57	52	47	41	35	28
CDL2-9	1.1		80	78	73	67	61	54	45	37
CDL2-11	1.1		98	95	89	82	73	64	54	44
CDL2-13	1.5		116	114	106	98	89	78	65	52
CDL2-15	1.5		134	130	123	112	100	90	73	60
CDL2-18	2.2		161	157	148	136	121	108	91	76
CDL2-22	2.2		197	192	180	165	148	130	110	90
CDL2-26	3.0		232	228	214	198	179	158	130	110

安装图

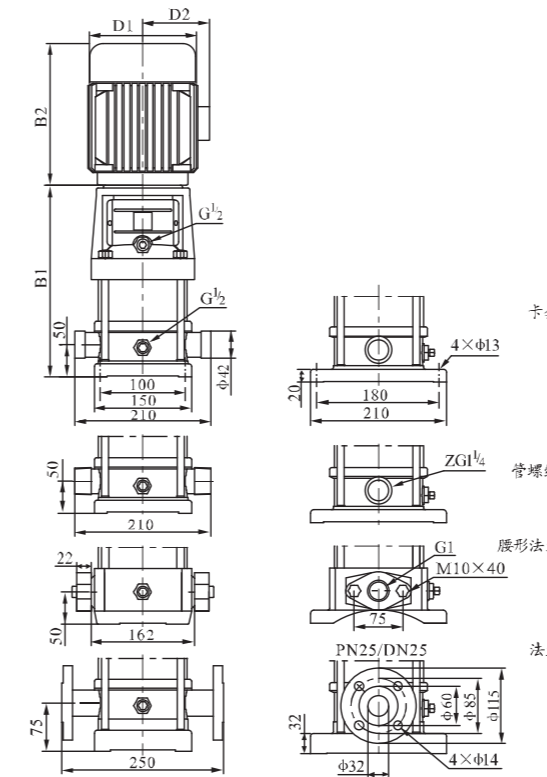

尺寸和重量

型号	尺寸 (mm)					重量 (kg)
	B1	B2	B1+B2	D1	D2	
CDL2-2	258	225	483	148	117	24
CDL2-3	276	225	501	148	117	24
CDL2-4	294	225	519	148	117	25
CDL2-5	312	225	537	148	117	26
CDL2-6	340	245	585	170	142	30
CDL2-7	358	245	603	170	142	30
CDL2-9	394	245	639	170	142	33
CDL2-11	430	245	675	170	142	34
CDL2-13	476	290	766	190	155	40
CDL2-15	512	290	802	190	155	42
CDL2-18	566	290	856	190	155	46
CDL2-22	638	290	928	190	155	47
CDL2-26	720	345	1065	197	165	53

CDL2-18~2-26无腰形法兰型管路联接
单相电机、隔爆电机外形尺寸有所变动，详情请咨询本公司。

性能曲线

2900rpm

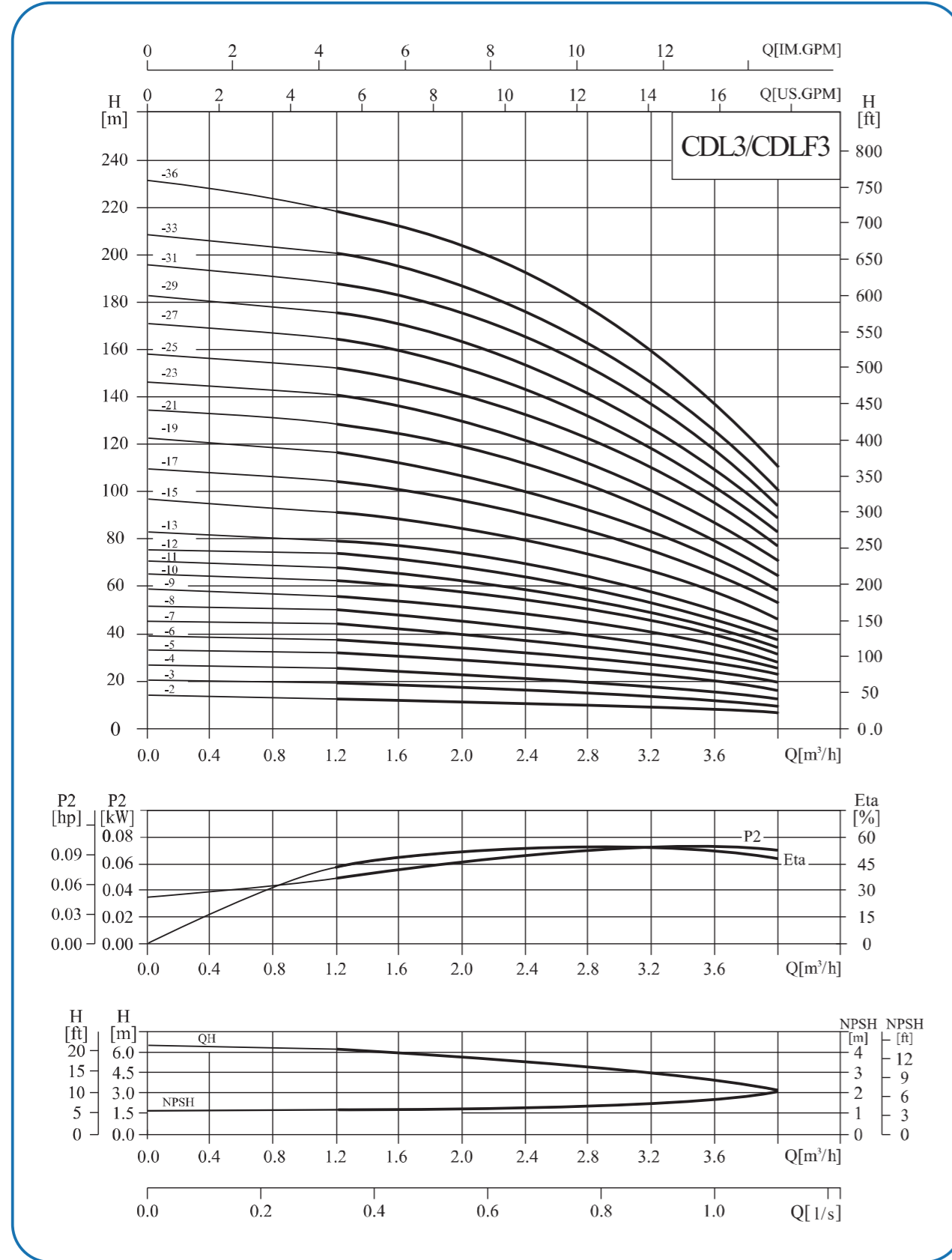

性能表

型号	配用电机 (kW)	Q (m³/h)	1.2	1.6	2.0	2.4	2.8	3.0	3.2	3.6	4.0
CDL3-2	0.37	H (m)	12.5	11.5	11	10.5	10	9	8	7	6
CDL3-3	0.37		19	18.5	17.5	16.5	15	14	13	11	9
CDL3-4	0.37		25	24	23	21.5	20	19	18	15	12
CDL3-5	0.37		31	30	29	27	25	23	22	19	16
CDL3-6	0.55		36	35	34	32	30	28	27	23	19
CDL3-7	0.55		43	41	39	37	34	32	31	27	22
CDL3-8	0.75		49	47	45	43	39	37	35	31	25
CDL3-9	0.75		55	53	51	48	45	42	40	35	28
CDL3-10	0.75		61	59	57	54	50	47	45	39	31
CDL3-11	1.1		67	64	61	58	54	51	49	42	34
CDL3-12	1.1		73	70	67	63	58	55	52	45	37
CDL3-13	1.1		78	76	73	69	64	60	57	49	40
CDL3-15	1.1		90	88	84	79	73	69	66	57	46
CDL3-17	1.5		103	100	96	90	83	79	75	64	52
CDL3-19	1.5		115	112	107	100	92	88	83	72	58
CDL3-21	2.2		128	124	119	112	102	98	91	79	64
CDL3-23	2.2		140	135	130	122	112	107	100	86	70
CDL3-25	2.2		151	147	141	131	122	116	109	94	76
CDL3-27	2.2		164	159	152	143	132	124	117	101	82
CDL3-29	2.2		175	170	163	153	142	133	126	109	88
CDL3-31	3.0		187	182	175	165	153	142	135	116	94
CDL3-33	3.0		199	194	187	176	163	151	145	125	100
CDL3-36	3.0		218	212	204	192	178	168	159	137	109

安装图

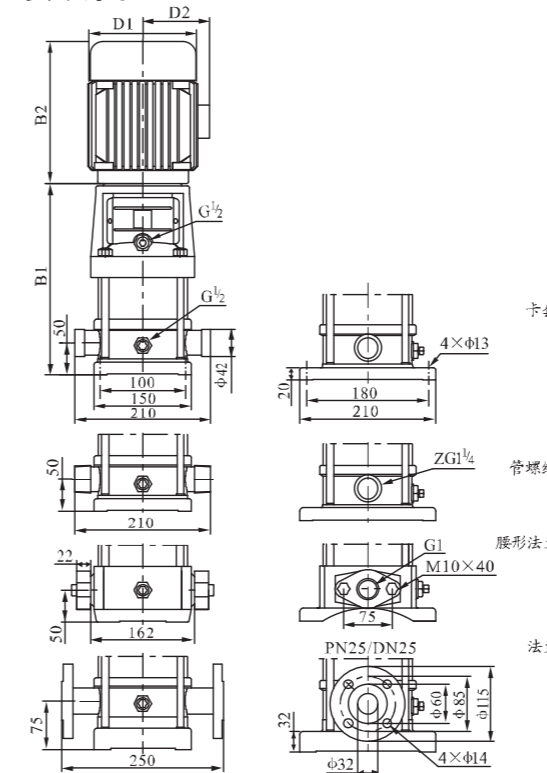

尺寸和重量

型号	尺寸(mm)					重量(kg)
	B1	B2	B1+B2	D1	D2	
CDL3-2	258	225	483	148	117	23
CDL3-3	276	225	501	148	117	23
CDL3-4	294	225	519	148	117	24
CDL3-5	312	225	537	148	117	24
CDL3-6	330	225	555	148	117	25
CDL3-7	348	225	573	148	117	26
CDL3-8	376	245	621	170	142	30
CDL3-9	394	245	639	170	142	31
CDL3-10	412	245	657	170	142	32
CDL3-11	430	245	675	170	142	32
CDL3-12	448	245	693	170	142	33
CDL3-13	466	245	711	170	142	34
CDL3-15	502	245	747	170	142	35
CDL3-17	548	290	838	190	155	41
CDL3-19	584	290	874	190	155	42
CDL3-21	620	290	910	190	155	45
CDL3-23	656	290	946	190	155	46
CDL3-25	692	290	982	190	155	47
CDL3-27	728	290	1018	190	155	48
CDL3-29	764	290	1054	190	155	49
CDL3-31	810	345	1155	197	165	57
CDL3-33	846	345	1191	197	165	58
CDL3-36	900	345	1245	197	165	60

CDL3-25~3-36无腰形法兰型管路联接
单相电机、隔爆电机外形尺寸有所变动, 详情请咨询本公司。

性能曲线

2900rpm

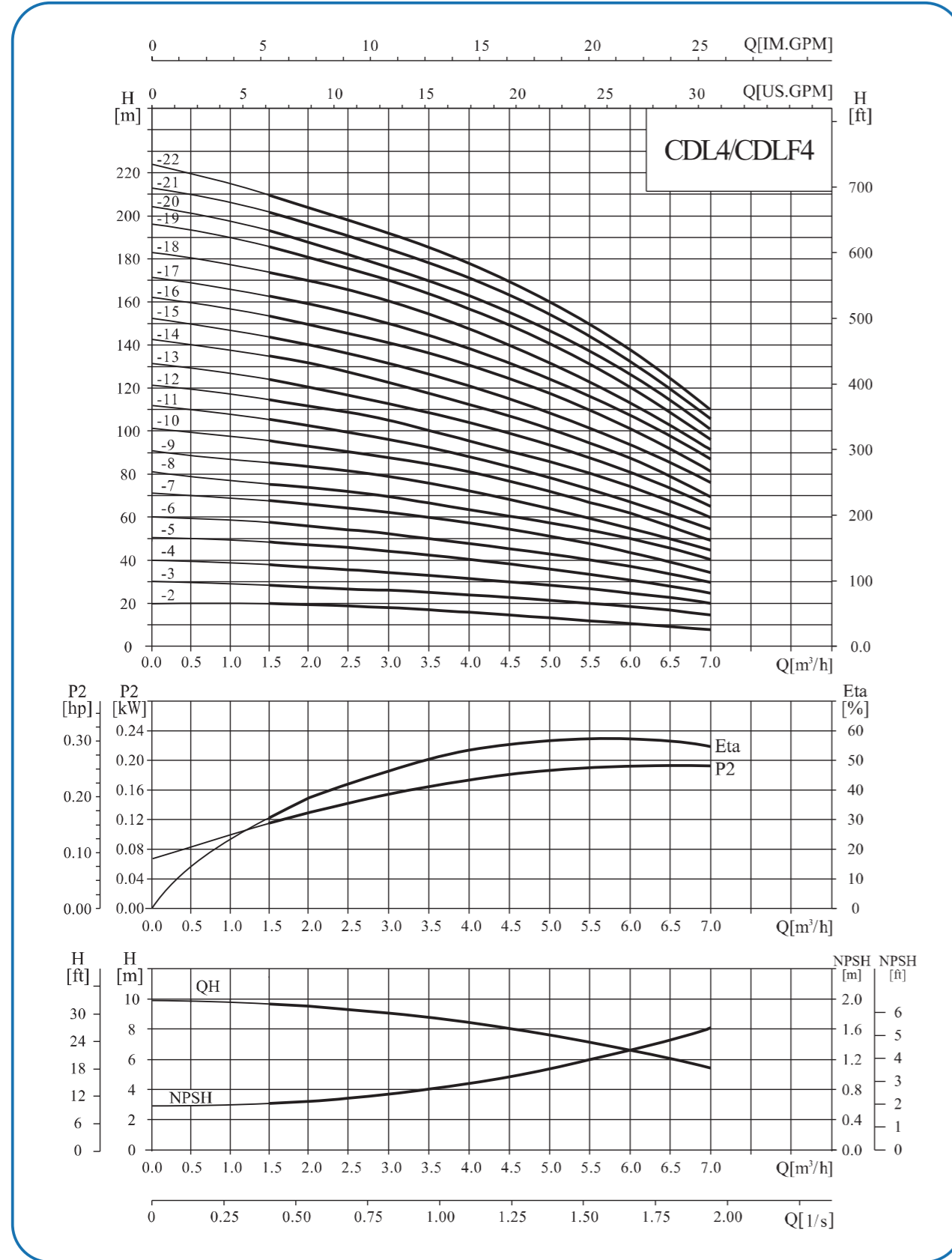

性能表

型号	配用电机 (kW)	Q (m³/h)	1.5	2.0	3.0	4.0	5.0	6.0	7.0
CDL4-2	0.37	H (m)	19	18	17	15	13	10	8
CDL4-3	0.55		28	27	26	24	20	18	13
CDL4-4	0.75		38	36	34	32	27	24	19
CDL4-5	1.1		47	45	43	40	34	31	23
CDL4-6	1.1		56	54	52	48	41	37	28
CDL4-7	1.5		66	63	61	56	48	43	33
CDL4-8	1.5		74	72	70	64	55	50	38
CDL4-10	2.2		96	90	87	81	71	62	48
CDL4-12	2.2		114	108	104	95	85	75	58
CDL4-14	3.0		136	126	122	112	101	89	68
CDL4-16	3.0		152	144	140	129	115	101	78
CDL4-19	4.0		183	171	168	153	137	122	93
CDL4-22	4.0		211	200	192	178	160	138	108

安装图

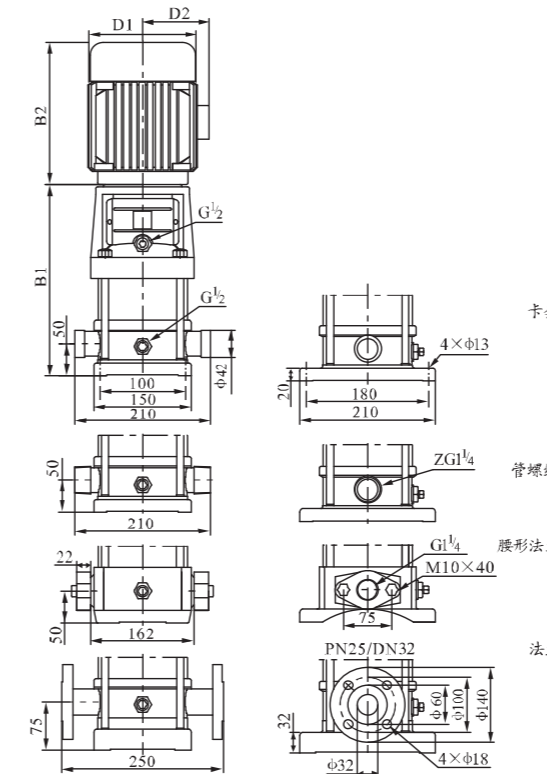

尺寸和重量

型号	尺寸(mm)					重量(kg)
	B1	B2	B1+B2	D1	D2	
CDL4-2	276	225	501	148	117	22
CDL4-3	303	225	528	148	117	24
CDL4-4	340	245	585	170	142	30
CDL4-5	367	245	612	170	142	32
CDL4-6	394	245	639	170	142	33
CDL4-7	431	290	721	190	155	39
CDL4-8	458	290	748	190	155	40
CDL4-10	512	290	802	190	155	43
CDL4-12	566	290	856	190	155	44
CDL4-14	630	345	975	197	165	52
CDL4-16	684	345	1029	197	165	54
CDL4-19	765	355	1120	230	188	56
CDL4-22	846	355	1201	230	188	59

CDL4-19~4-22无腰形法兰型管路联接
单相电机、隔爆电机外形尺寸有所变动，详情请咨询本公司。

性能曲线

2900rpm

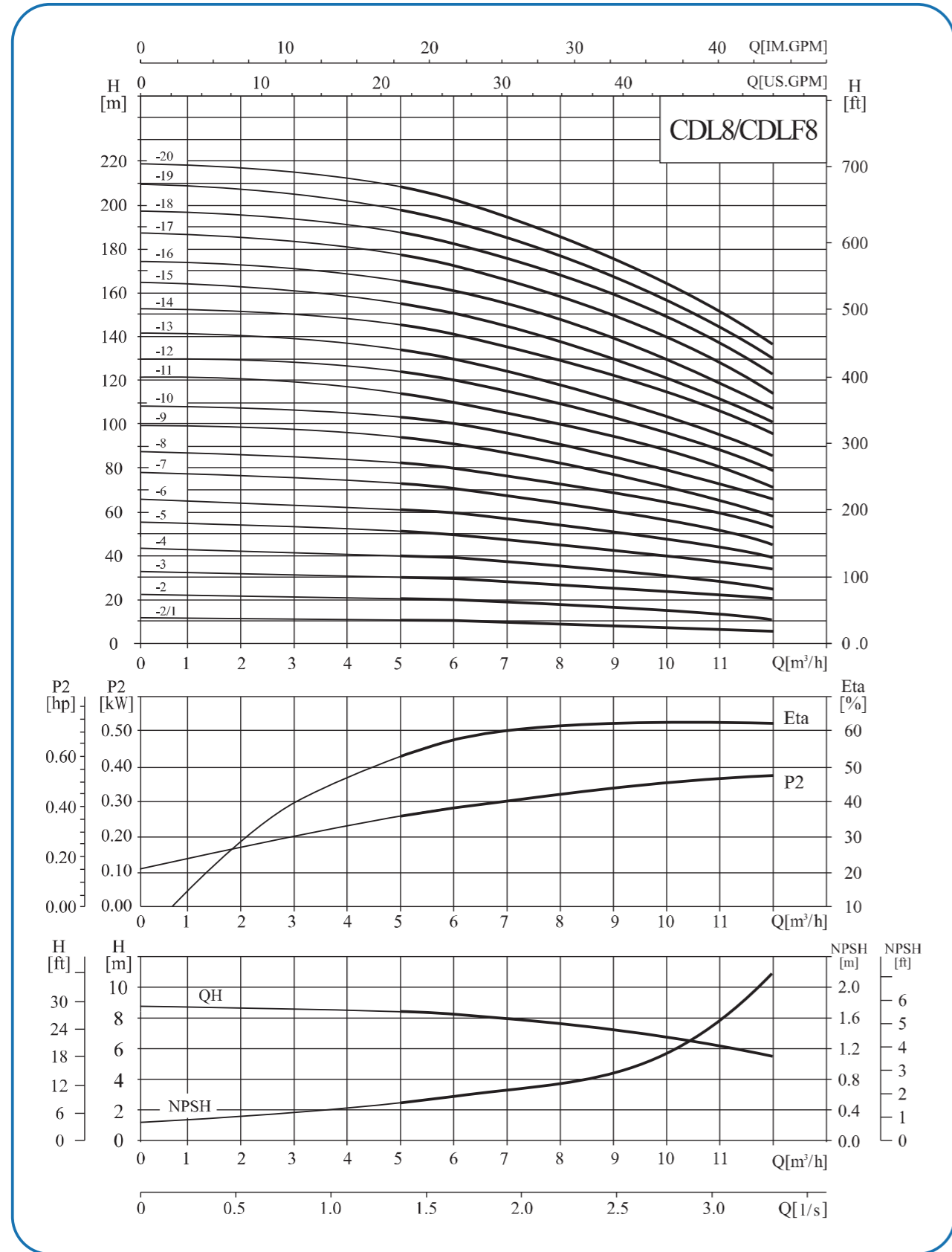

性能表

型号	配用电机 (kW)	Q (m³/h)	5	6	7	8	9	10	11	12
CDL8-2/1	0.75	H (m)	10	9.5	9.3	9	8.5	8	7	6
CDL8-2	0.75		20	19.5	19	18	17	16	14	13
CDL8-3	1.1		30	29.5	28.5	27	25	24	21	19
CDL8-4	1.5		41	39.5	38	36	34	32	28	26
CDL8-5	2.2		52	50	48	45	42	40	36	32
CDL8-6	2.2		62	60	57	54	51	48	43	39
CDL8-8	3.0		83	80	77	73	69	65	58	52
CDL8-10	4.0		104	100	97	92	87	81	73	65
CDL8-12	4.0		124	120	116	111	104	92	87	78
CDL8-14	5.5		145	141	136	130	122	113	102	92
CDL8-16	5.5		166	161	156	148	139	130	118	106
CDL8-18	7.5		187	182	175	167	157	146	134	120
CDL8-20	7.5		208	202	195	186	175	163	150	135

安装图

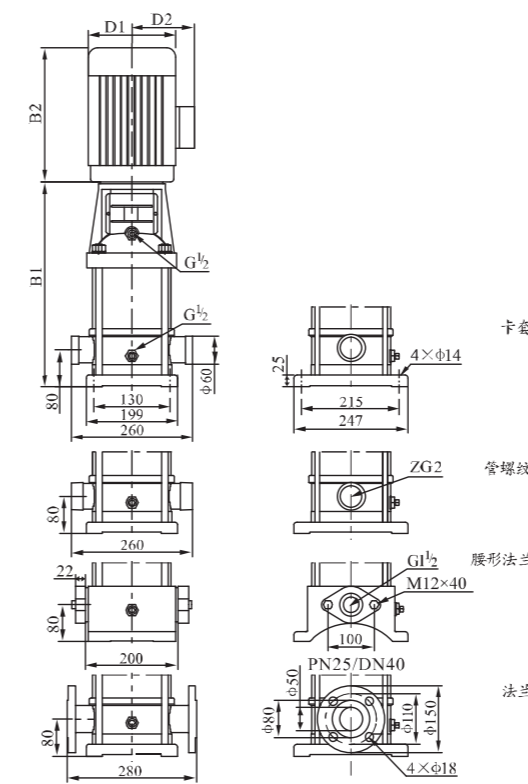

尺寸和重量

型号	尺寸(mm)					重量(kg)
	B1	B2	B1+B2	D1	D2	
CDL8-2/1	347	245	592	170	142	33
CDL8-2	347	245	592	170	142	33
CDL8-3	377	245	622	170	142	35
CDL8-4	417	290	707	190	155	42
CDL8-5	447	290	737	190	155	46
CDL8-6	477	290	767	190	155	47
CDL8-8	547	345	892	197	165	55
CDL8-10	607	355	962	230	188	67
CDL8-12	667	355	1022	230	188	70
CDL8-14	747	390	1137	260	208	85
CDL8-16	807	390	1197	260	208	88
CDL8-18	867	390	1257	260	208	98
CDL8-20	927	390	1317	260	208	99

CDL8-14~8-20无腰形法兰型管路联接
单相电机、隔爆电机外形尺寸有所变动, 详情请咨询本公司。

性能曲线

2900rpm

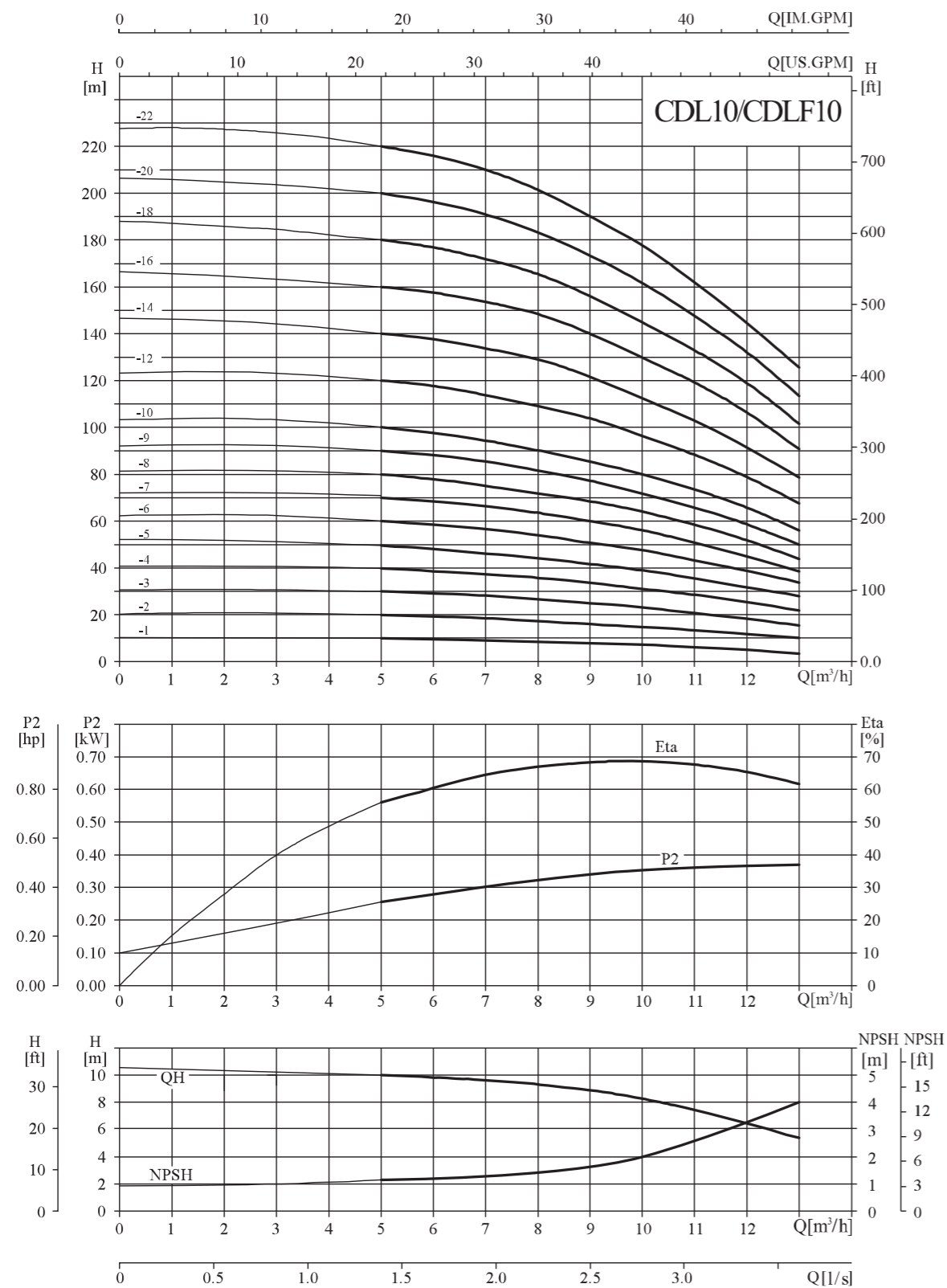

性能表

型号	配用电机 (kW)	Q (m³/h)	5	6	7	8	9	10	11	12	13
CDL10-1	0.75	H (m)	9.7	9.3	8.9	8.3	7.7	7	6	5	4
CDL10-2	0.75		19.5	19	18	17	16	15	13.5	11.5	10
CDL10-3	1.1		29.5	29	28	27	25	23	21	18	16
CDL10-4	1.5		39.5	38.5	37.5	36	34	31	28	25	22
CDL10-5	2.2		49.5	48.5	47	44	42	39	35	32	28
CDL10-6	2.2		60	58	56	54	51	48	43	39	34
CDL10-7	3		70	68	66	63	60	56	51	45	39
CDL10-8	3		80	78	75	73	69	64	58	52	44
CDL10-9	3		90	87	85	81	77	72	66	58	50
CDL10-10	4		100	97	95	90	85	80	74	66	56
CDL10-12	4		120	117	114	109	104	96	89	79	68
CDL10-14	5.5		140	137	134	129	122	113	103	92	79
CDL10-16	5.5		160	158	153	148	140	129	119	106	91
CDL10-18	7.5		180	177	172	166	156	145	133	119	102
CDL10-20	7.5		200	196	191	184	173	162	147	132	114
CDL10-22	7.5		220	216	210	202	190	178	162	145	126

安装图

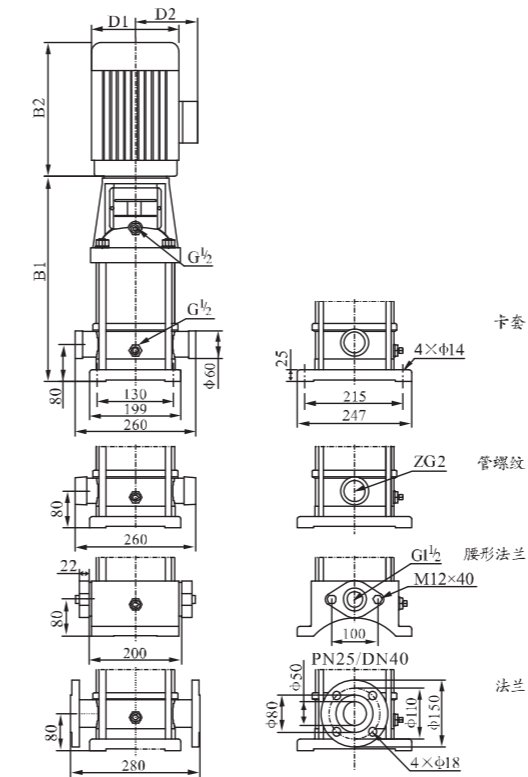

尺寸和重量

型号	尺寸 (mm)					重量 (kg)
	B1	B2	B1+B2	D1	D2	
CDL(F)10-1	347	245	592	170	142	40
CDL(F)10-2	347	245	592	170	142	41
CDL(F)10-3	377	245	622	170	142	43
CDL(F)10-4	417	290	707	190	155	49
CDL(F)10-5	447	290	737	190	155	53
CDL(F)10-6	477	290	767	190	155	54
CDL(F)10-7	517	345	862	197	165	64
CDL(F)10-8	547	345	892	197	165	65
CDL(F)10-9	577	345	922	197	165	66
CDL(F)10-10	607	355	962	230	188	74
CDL(F)10-12	667	355	1022	230	188	76
CDL(F)10-14	747	390	1137	260	208	100
CDL(F)10-16	807	390	1197	260	208	102
CDL(F)10-18	867	390	1257	260	208	107
CDL(F)10-20	927	390	1317	260	208	109
CDL(F)10-22	987	390	1377	260	208	111

CDL10-16~10-22无腰形法兰型管路联接
单相电机、隔爆电机外形尺寸有所变动，详情请咨询本公司。

性能曲线

2900rpm

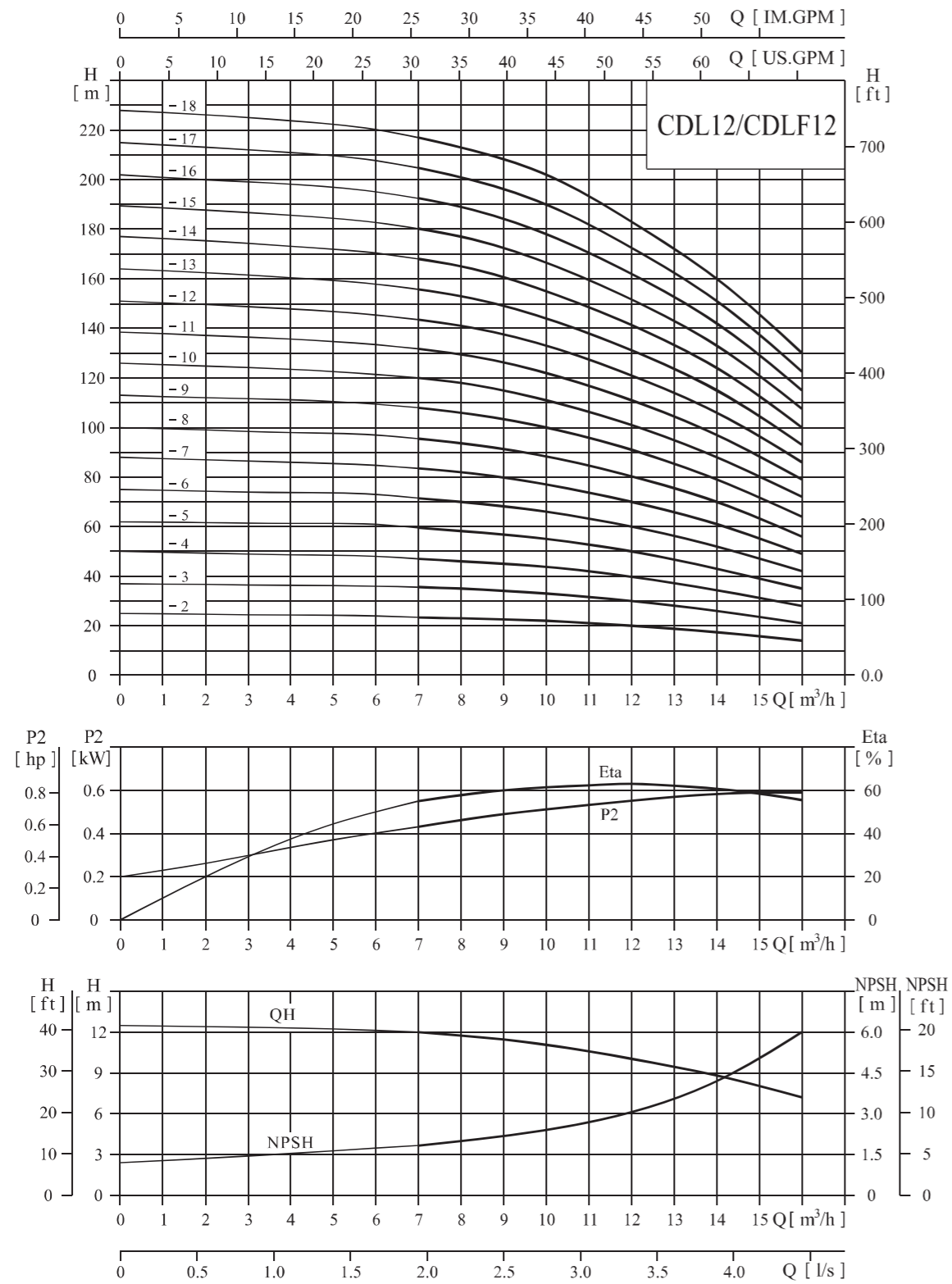

性能表

型号	配用电机 (kW)	Q (m³/h)	7	8	9	10	11	12	13	14	15	16
CDL12-2	1.5	H (m)	23.5	23	22.5	22	21	20	18.5	17	15.5	14
CDL12-3	2.2		35.5	35	34	33	31.5	30	28	26	23.5	21
CDL12-4	3		47	46	45	44	42	40	37	34	31	28
CDL12-5	3		59.5	58	56.5	55	52.5	50	46.5	43	39	35
CDL12-6	4		71.5	70	68	66	63	60	56	52	47	42
CDL12-7	5.5		83.5	82	79.5	77	73.5	70	65.5	61	55	49
CDL12-8	5.5		95.5	94	91	88	84	80	75	70	63	56
CDL12-9	5.5		108	106	103	100	95.5	91	85	79	71.5	64
CDL12-10	7.5		120	118	114.5	111	106	101	94.5	88	80	72
CDL12-12	7.5		143.5	141	137	133	127	121	113.5	106	96	86
CDL12-14	11		168	165	160	155	148	141	132.5	124	112	100
CDL12-16	11		192.5	189	183.5	178	170	162	152	142	128.5	115
CDL12-18	11		217	213	207.5	202	192.5	183	171.5	160	145	130

安装图

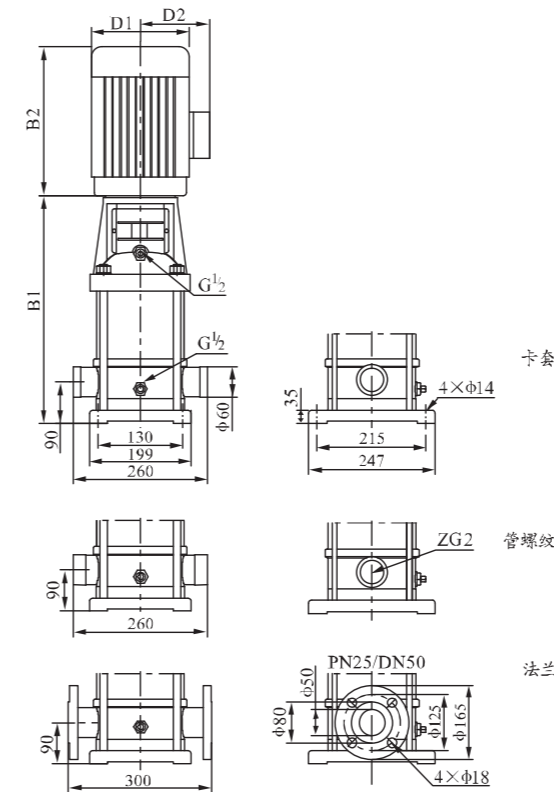

尺寸和重量

型号	尺寸(mm)					重量(kg)
	B1	B2	B1+B2	D1	D2	
CDL12-2	367	290	657	190	155	40
CDL12-3	397	290	687	190	155	45
CDL12-4	437	345	782	197	165	55
CDL12-5	467	345	812	197	165	57
CDL12-6	497	355	852	230	188	66
CDL12-7	547	390	937	260	208	77
CDL12-8	577	390	967	260	208	78
CDL12-9	607	390	997	260	208	80
CDL12-10	637	390	1027	260	208	88
CDL12-12	697	390	1087	260	208	92
CDL12-14	845	500	1345	330	255	162
CDL12-16	905	500	1405	330	255	167
CDL12-18	965	500	1465	330	255	168

单相电机、隔爆电机外形尺寸有所变动, 详情请咨询本公司。

性能曲线

2900rpm

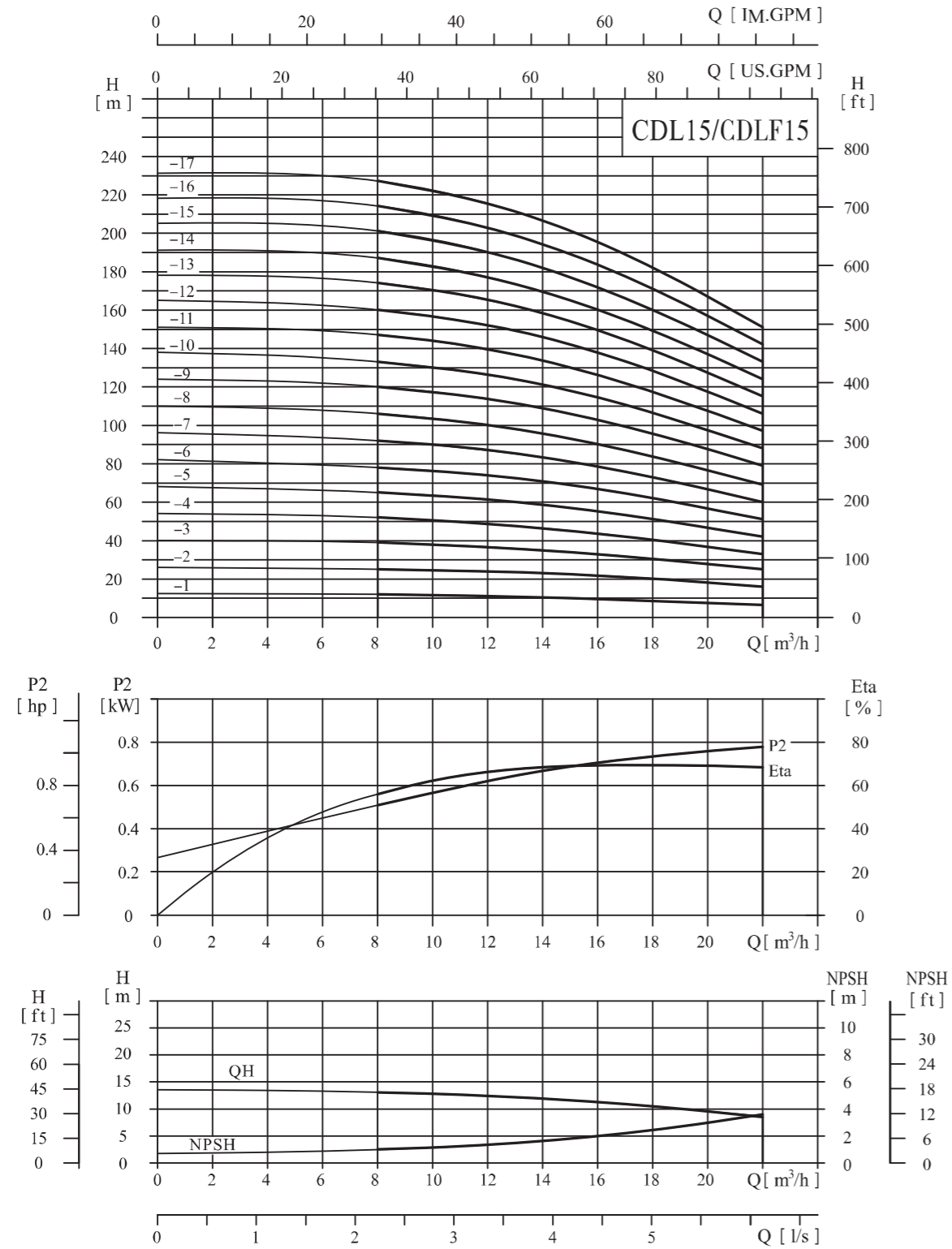

性能表

型号	配用电机 (kW)	Q (m³/h)	8	10	12	14	15	16	18	20	22
CDL15-1	1.1	H (m)	12	11.5	11	10.5	10	9.5	8.5	7.5	6.5
CDL15-2	2.2		25	24.5	24	23	22.5	21.5	20	18	16
CDL15-3	3		39	38	37	35	34	33	30	28	25
CDL15-4	4		52	51	49	46	45	44	40	37	33
CDL15-5	4		65	63	61	59	57	55	51	47	42
CDL15-6	5.5		78	76	74	71	69	67	62	57	51
CDL15-7	5.5		92	90	87	83	81	79	73	67	60
CDL15-8	7.5		106	103	100	96	93	90	84	77	69
CDL15-9	7.5		120	117	114	109	106	103	95	87	79
CDL15-10	11		133	130	126	121	118	114	106	97	88
CDL15-12	11		160	157	152	146	142	138	128	117	106
CDL15-14	11		187	182	177	169	165	160	149	137	124
CDL15-17	15		227	222	215	206	201	195	182	167	151

安装图

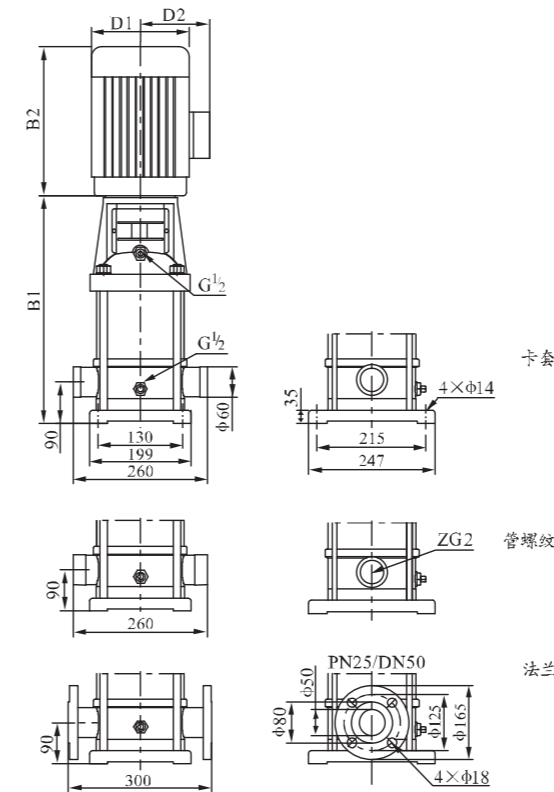

尺寸和重量

型号	尺寸 (mm)					重量(kg)
	B1	B2	B1+B2	D1	D2	
CDL15-1	387	245	632	170	142	33
CDL15-2	397	290	687	190	155	42
CDL15-3	452	345	797	197	165	51
CDL15-4	497	355	852	230	188	60
CDL15-5	542	355	897	230	188	62
CDL15-6	607	390	997	260	208	78
CDL15-7	652	390	1042	260	208	80
CDL15-8	697	390	1087	260	208	86
CDL15-9	742	390	1132	260	208	88
CDL15-10	875	500	1375	330	255	166
CDL15-12	965	500	1465	330	255	170
CDL15-14	1055	500	1555	330	255	173
CDL15-17	1190	500	1690	330	255	186

单相电机、隔爆电机外形尺寸有所变动, 详情请咨询本公司。

性能曲线

2900rpm

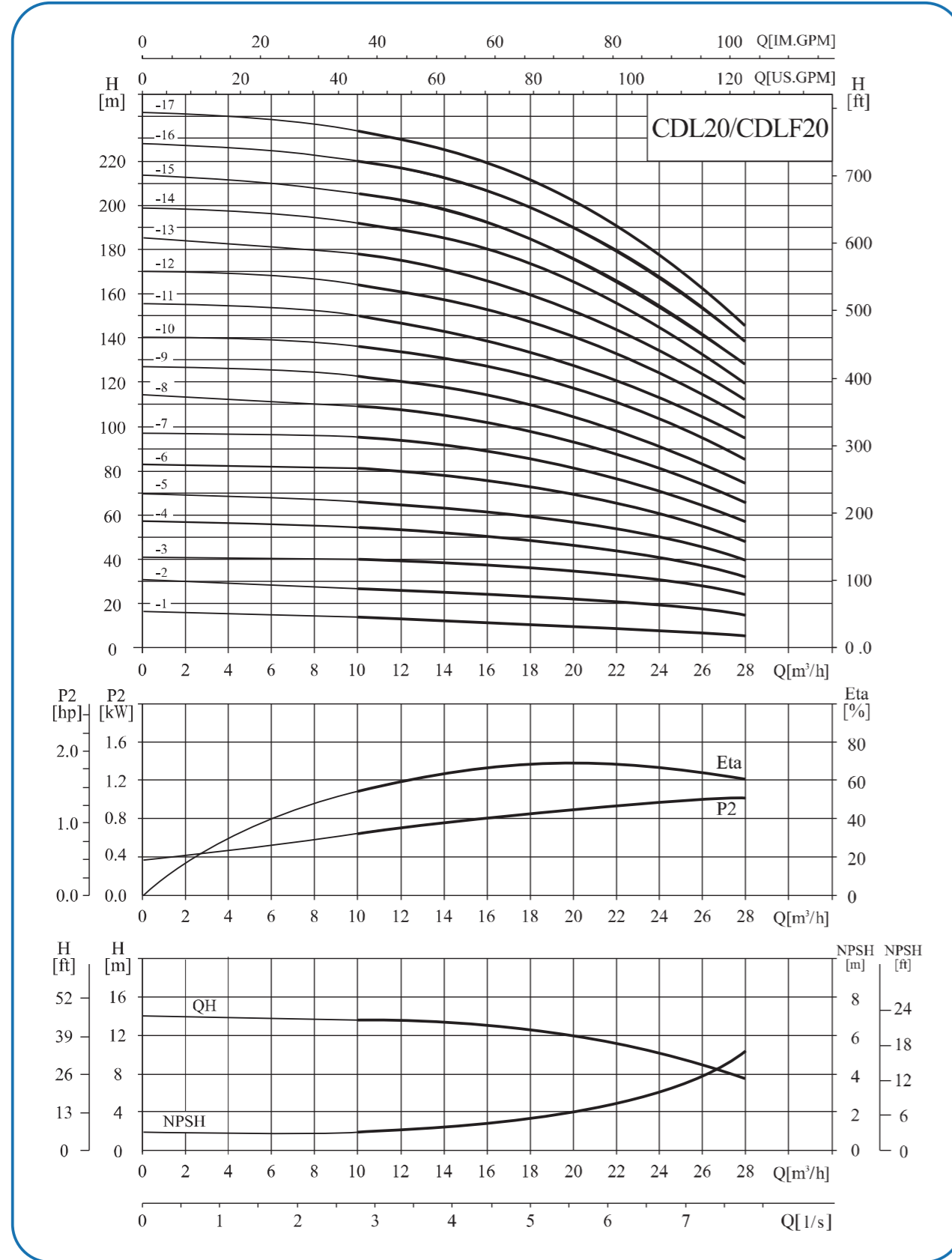

性能表

型号	配用电机 (kW)	Q (m³/h)	10	12	14	16	18	20	22	24	26	28
CDL20-1	1.1	H (m)	13.5	13	12.5	12	11	10	9	8	7	6
CDL20-2	2.2		27	26.5	26	25	24	23	22	20	18	15
CDL20-3	4.0		40	39.5	39	38	37	35	33	30	27	24
CDL20-4	5.5		54	53	52	51	49	47	44	41	37	33
CDL20-5	5.5		67	66	64	62	60	58	55	50	45	40
CDL20-6	7.5		81	79	77	75	73	70	66	61	55	49
CDL20-7	7.5		95	93	91	89	86	82	77	71	65	58
CDL20-8	11		109	107	105	102	99	94	89	82	75	67
CDL20-10	11		136	134	131	128	124	118	111	103	95	85
CDL20-12	15		164	162	158	154	149	142	133	124	114	102
CDL20-14	15		192	189	185	180	174	166	156	145	133	119
CDL20-17	18.5		234	230	225	219	212	202	190	177	162	145

安装图

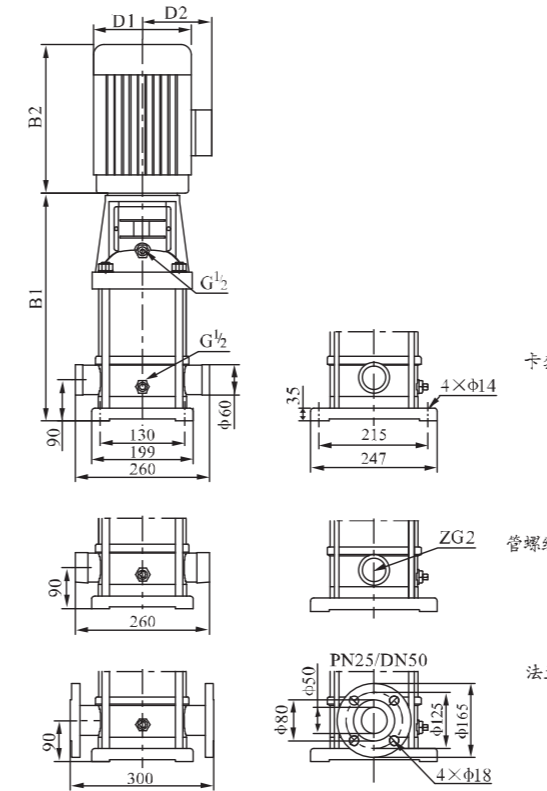

尺寸和重量

型号	尺寸 (mm)					重量 (kg)
	B1	B2	B1+B2	D1	D2	
CDL20-1	387	245	632	170	142	33
CDL20-2	397	290	687	190	155	42
CDL20-3	452	355	807	230	188	58
CDL20-4	517	390	907	260	208	74
CDL20-5	562	390	952	260	208	75
CDL20-6	607	390	997	260	208	84
CDL20-7	652	390	1042	260	208	86
CDL20-8	785	500	1285	330	255	157
CDL20-10	875	500	1375	330	255	162
CDL20-12	965	500	1465	330	255	176
CDL20-14	1055	500	1555	330	255	178
CDL20-17	1190	550	1740	330	255	201

单相电机、隔爆电机外形尺寸有所变动，详情请咨询本公司。

性能曲线

2900rpm

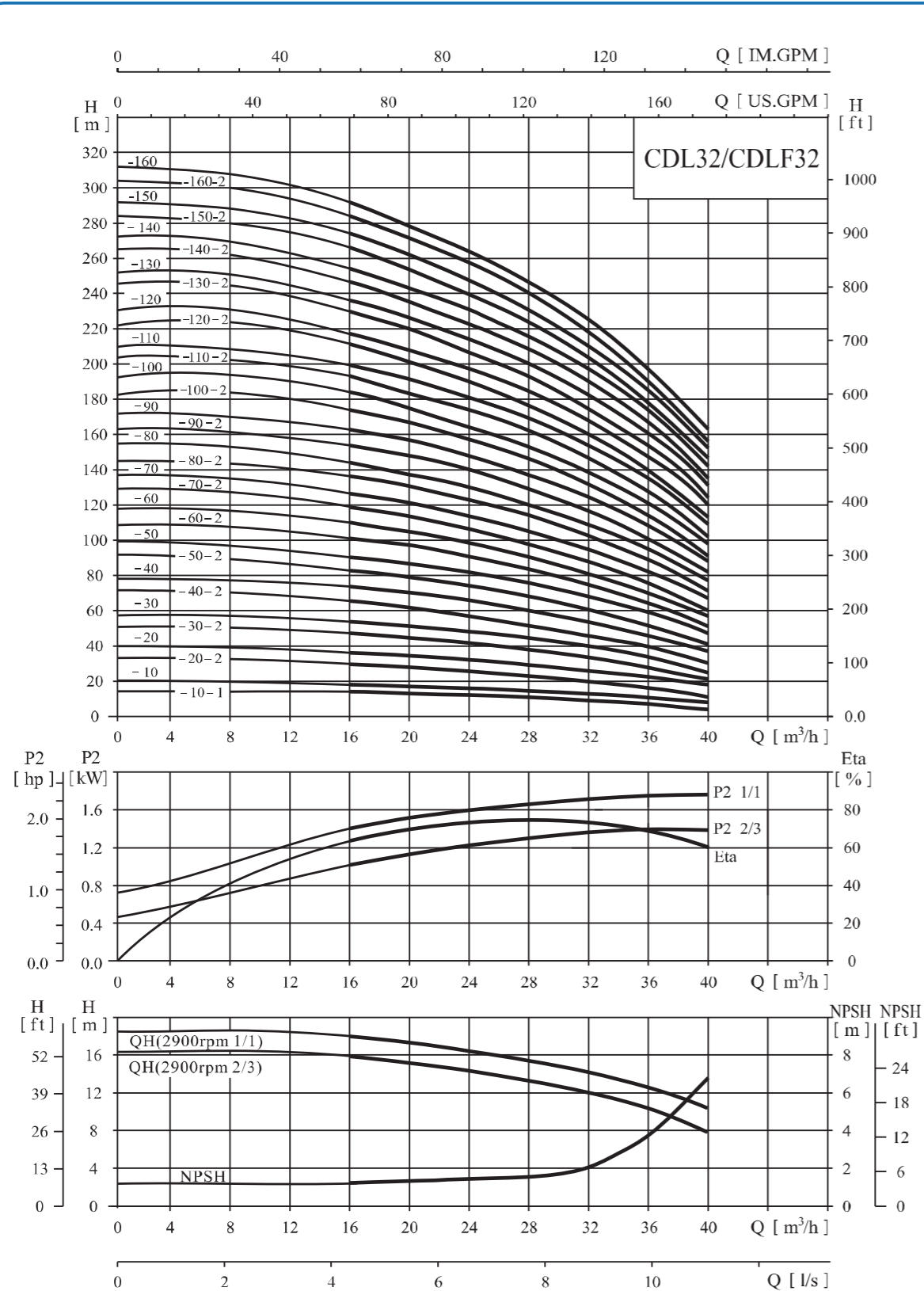

性能表

型号	配用电机 (kW)	Q (m³/h)	16	20	24	28	32	36	40	型号	配用电机 (kW)	Q (m³/h)	16	20	24	28	32	36	40
CDL32-10-1	1.5	H (m)	14	13	12	11	9	7	4	CDL32-90-2	18.5	H (m)	154	148	140	129	117	102	82
CDL32-10	2.2		18	17	15	14	13	11	8	CDL32-90	18.5		162	156	147	136	124	109	88
CDL32-20-2	3.0		29	28	26	23	20	16	11	CDL32-100-2	18.5		175	166	157	146	131	115	91
CDL32-20	4.0		36	34	32	29	27	23	18	CDL32-100	18.5		182	173	164	152	138	122	98
CDL32-30-2	5.5		47	44	41	38	33	28	21	CDL32-110-2	22		193	184	173	164	146	128	102
CDL32-30	5.5		54	51	48	44	40	35	27	CDL32-110	22		200	191	180	168	153	135	109
CDL32-40-2	7.5		65	62	58	53	46	40	30	CDL32-120-2	22		211	201	189	178	160	140	113
CDL32-40	7.5		72	69	65	59	53	47	37	CDL32-120	22		218	208	196	184	167	147	120
CDL32-50-2	11		83	79	74	68	60	52	41	CDL32-130-2	30		230	218	206	193	174	153	124
CDL32-50	11		90	86	81	74	67	59	47	CDL32-130	30		237	225	213	200	181	160	131
CDL32-60-2	11		101	97	90	83	74	65	51	CDL32-140-2	30		247	235	222	210	189	165	135
CDL32-60	11		108	104	97	90	81	72	57	CDL32-140	30		255	242	229	216	196	172	142
CDL32-70-2	15		119	114	107	98	88	78	60	CDL32-150-2	30		266	253	239	224	203	178	145
CDL32-70	15		126	121	113	105	95	85	67	CDL32-150	30		274	260	246	231	210	185	152
CDL32-80-2	15		136	131	123	114	102	90	71	CDL32-160-2	30		284	270	255	240	218	190	156
CDL32-80	15		144	138	130	120	109	97	77	CDL32-160	30		292	277	262	246	225	197	163

安装图

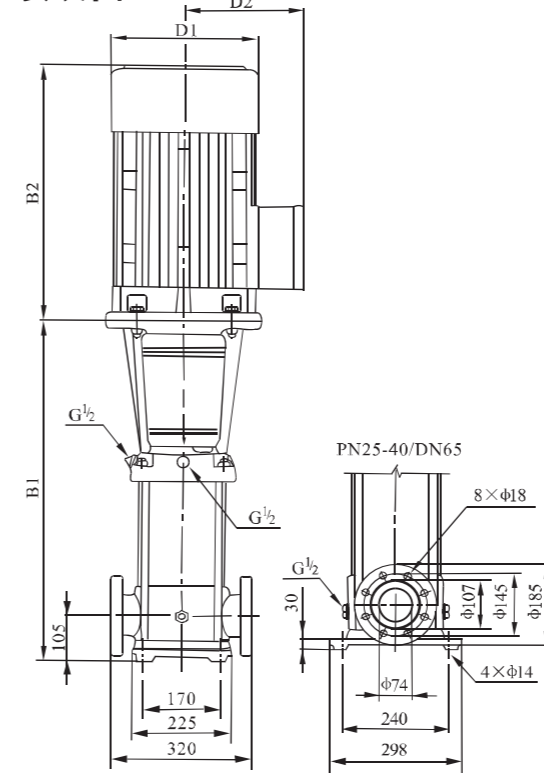

单相电机、隔爆电机外形尺寸有所变动，详情请咨询本公司。

尺寸和重量

型号	尺寸(mm)					重量(kg)
	B1	B2	B1+B2	D1	D2	
CDL32-10-1/CDL32-10	505	290	795	190	155	63/67
CDL32-20-2/CDL32-20	575	345/355	920/930	197/230	165/180	76/84
CDL32-30-2/CDL32-30	645	390	1035	260	208	99
CDL32-40-2/CDL32-40	715	390	1105	260	208	108
CDL32-50-2/CDL32-50	890	500	1390	330	255	187
CDL32-60-2/CDL32-60	960	500	1460	330	255	193
CDL32-70-2/CDL32-70	1030	500	1530	330	255	205
CDL32-80-2/CDL32-80	1100	500	1600	330	255	207
CDL32-90-2/CDL32-90	1170	550	1720	330	255	226
CDL32-100-2/CDL32-100	1240	550	1790	330	255	232
CDL32-110-2/CDL32-110	1310	575	1885	360	285	278
CDL32-120-2/CDL32-120	1380	575	1955	360	285	282
CDL32-130-2/CDL32-130	1450	650	2100	400	310	343
CDL32-140-2/CDL32-140	1520	650	2170	400	310	347
CDL32-150-2/CDL32-150	1590	650	2240	400	310	350
CDL32-160-2/CDL32-160	1660	650	2310	400	310	356

性能曲线

2900rpm

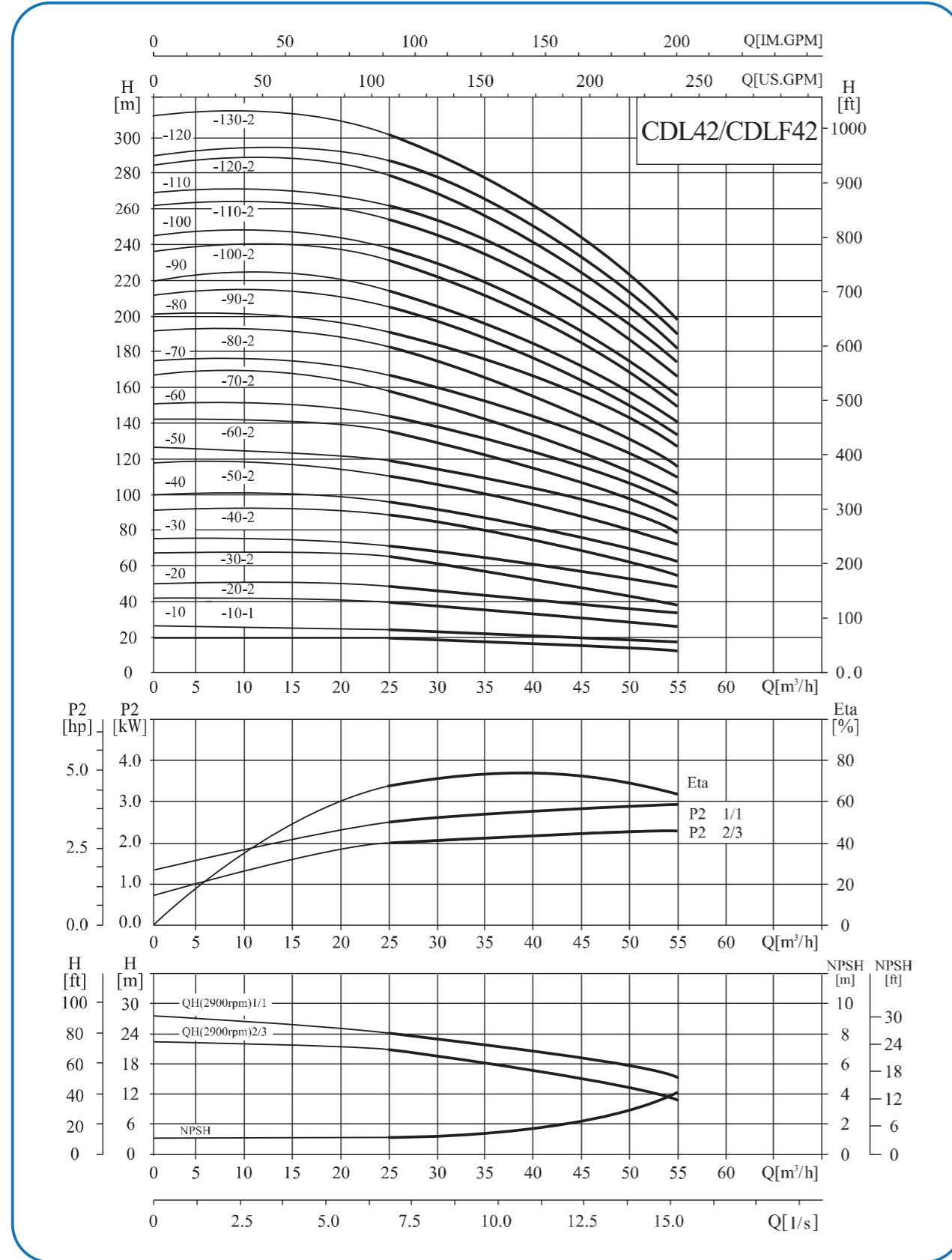

性能表

型号	配用电机 (kW)	Q (m³/h)	25	30	35	40	42	45	50	55
CDL42-10-1	3.0	H (m)	20	19	18	17	16	15	13	11
CDL42-10	4.0		24	23	22	21	20	19	18	16
CDL42-20-2	5.5		40	38	36	33	32	30	27	23
CDL42-20	7.5		48	46	44	42	41	39	35	31
CDL42-30-2	11		63	61	58	54	52	50	44	38
CDL42-30	11		71	69	66	63	61	58	53	47
CDL42-40-2	15		87	84	80	75	73	69	62	54
CDL42-40	15		95	92	88	84	81	78	71	62
CDL42-50-2	18.5		111	107	102	96	93	88	80	69
CDL42-50	18.5		119	115	110	105	101	97	88	78
CDL42-60-2	22		135	130	124	117	113	108	97	85
CDL42-60	22		143	138	132	125	122	116	106	93
CDL42-70-2	30		158	152	146	138	134	127	115	100
CDL42-70	30		166	161	154	146	142	135	124	109
CDL42-80-2	30		182	175	168	159	154	146	133	116
CDL42-80	30	190	184	176	167	162	154	141	124	
CDL42-90-2	30	205	198	190	180	174	166	150	132	
CDL42-90	37	214	207	198	188	183	174	159	140	
CDL42-100-2	37	230	221	212	200	194	185	168	147	
CDL42-100	37	238	230	220	209	203	193	177	155	
CDL42-110-2	45	255	246	236	223	217	206	188	165	
CDL42-110	45	263	255	244	232	225	214	196	173	
CDL42-120-2	45	280	270	259	245	238	226	206	181	
CDL42-120	45	289	280	268	255	247	236	216	190	
CDL42-130-2	45	305	294	282	267	259	247	225	198	

安装图

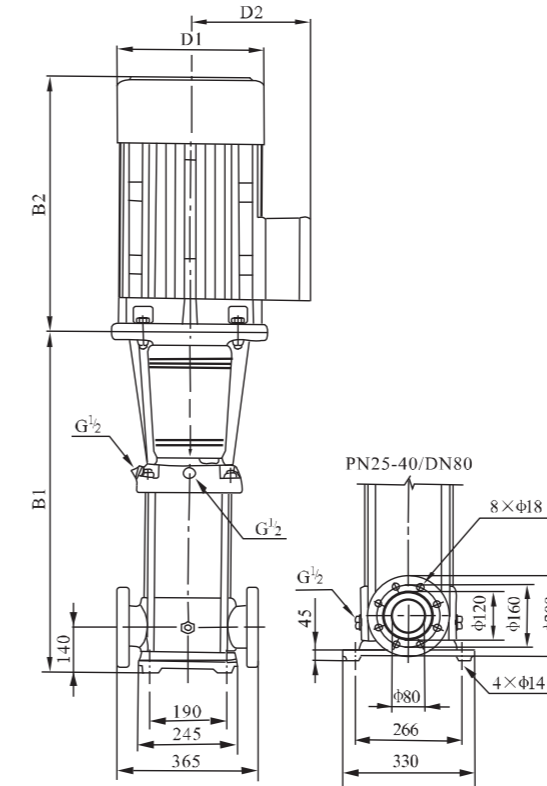

尺寸和重量

型号	尺寸(mm)					重量(kg)
	B1	B2	B1+B2	D1	D2	
CDL42-10-1	561	345/355	906/916	197/230	165/188	84/91
CDL42-10						
CDL42-20-2	641	390	1031	260	208	106/111
CDL42-20						
CDL42-30-2	826	500	1326	330	255	187
CDL42-30						
CDL42-40-2	906	500	1406	330	255	203
CDL42-40						
CDL42-50-2	986	550	1536	330	255	225
CDL42-50						
CDL42-60-2	1066	575	1641	360	285	266
CDL42-60						
CDL42-70-2	1146	650	1796	400	310	326
CDL42-70						
CDL42-80-2	1226	650	1876	400	310	330
CDL42-80						
CDL42-90-2	1306	650	1956	400	310	334
CDL42-90						
CDL42-100-2	1386	650	2036	400	310	360
CDL42-100						
CDL42-110-2	1466	685	2151	450	345	430
CDL42-110						
CDL42-120-2	1546	685	2231	450	345	438
CDL42-120						
CDL42-130-2	1626	685	2311	450	345	444

隔爆电机外形尺寸有所变动, 详情请咨询本公司。

性能曲线

2900rpm

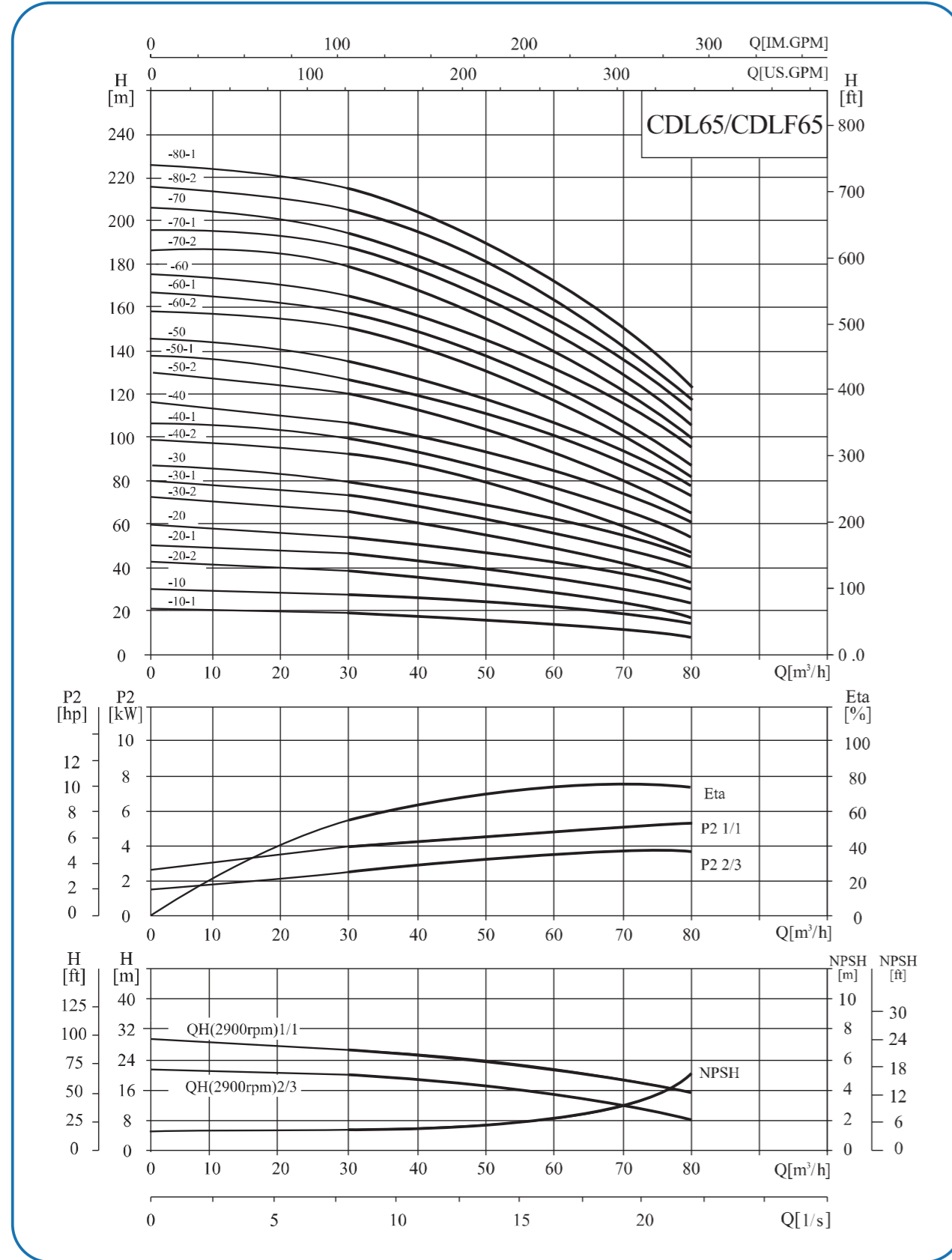

性能表

型号	配用电机 (kW)	Q (m³/h)	30	40	50	60	65	70	80
CDL65-10-1	4.0	H (m)	19	18	16	14	13	11	8
CDL65-10	5.5		27	25	23	21	20	18	15
CDL65-20-2	7.5		39	36	33	29	26	23	17
CDL65-20-1	11		46	44	40	36	33	30	24
CDL65-20	11		53	51	47	43	40	37	30
CDL65-30-2	15		66	62	56	50	46	41	32
CDL65-30-1	15		73	69	63	57	53	48	39
CDL65-30	18.5		80	76	70	64	60	55	46
CDL65-40-2	18.5		92	87	80	71	66	60	47
CDL65-40-1	22		100	94	87	78	73	67	54
CDL65-40	22		107	101	94	85	80	74	61
CDL65-50-2	30		121	114	105	95	88	80	64
CDL65-50-1	30		128	121	112	102	95	87	71
CDL65-50	30		136	129	119	109	102	94	78
CDL65-60-2	30		150	142	131	118	110	101	81
CDL65-60-1	37		157	149	138	125	117	108	88
CDL65-60	37		164	156	145	132	124	115	95
CDL65-70-2	37		179	169	156	141	132	121	99
CDL65-70-1	37		186	176	163	148	139	128	106
CDL65-70	45		193	183	170	155	146	135	112
CDL65-80-2	45	207	196	182	164	154	142	116	
CDL65-80-1	45	215	203	189	171	161	149	123	

安装图

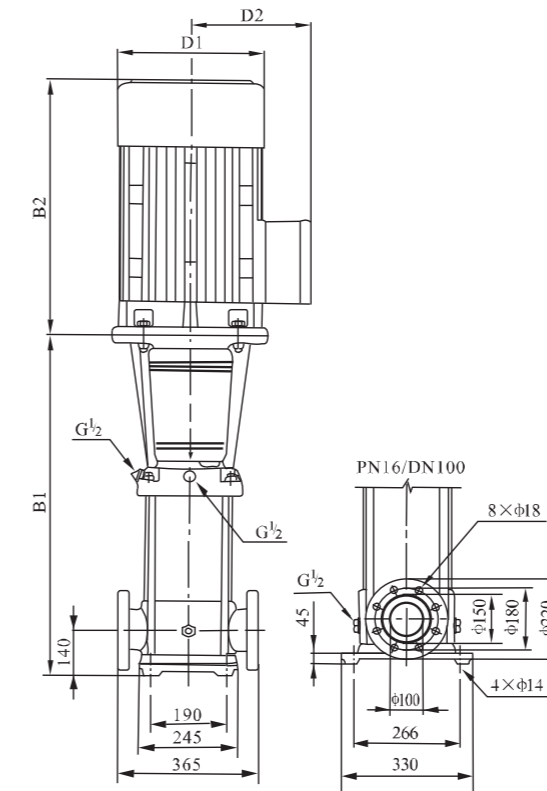

尺寸和重量

型号	尺寸(mm)					重量(kg)
	B1	B2	B1+B2	D1	D2	
CDL65-10-1	561	355	916	230	188	98
CDL65-10	561	390	951	260	208	110
CDL65-20-2	644	390	1034	260	208	115
CDL65-20-1	754	500	1254	330	255	197
CDL65-20	754	500	1254	330	255	197
CDL65-30-2	836	500	1336	330	255	206
CDL65-30-1	836	500	1336	330	255	207
CDL65-30	836	550	1386	330	255	232
CDL65-40-2	919	550	1469	330	255	239
CDL65-40-1	919	575	1494	360	285	272
CDL65-40	919	575	1494	360	285	272
CDL65-50-2	1001	650	1651	400	310	334
CDL65-50-1	1001	650	1651	400	310	334
CDL65-50	1001	650	1651	400	310	335
CDL65-60-2	1084	650	1734	400	310	340
CDL65-60-1	1084	650	1734	400	310	365
CDL65-60	1084	650	1734	400	310	365
CDL65-70-2	1166	650	1816	400	310	370
CDL65-70-1	1166	650	1816	400	310	370
CDL65-70	1166	685	1851	460	340	437
CDL65-80-2	1248	685	1933	460	340	440
CDL65-80-1	1248	685	1933	460	340	440

隔爆电机外形尺寸有所变动, 详情请咨询本公司。
CDL65系列也可按客户要求提供PN25-40/DN100标准法兰。

性能曲线

2900rpm

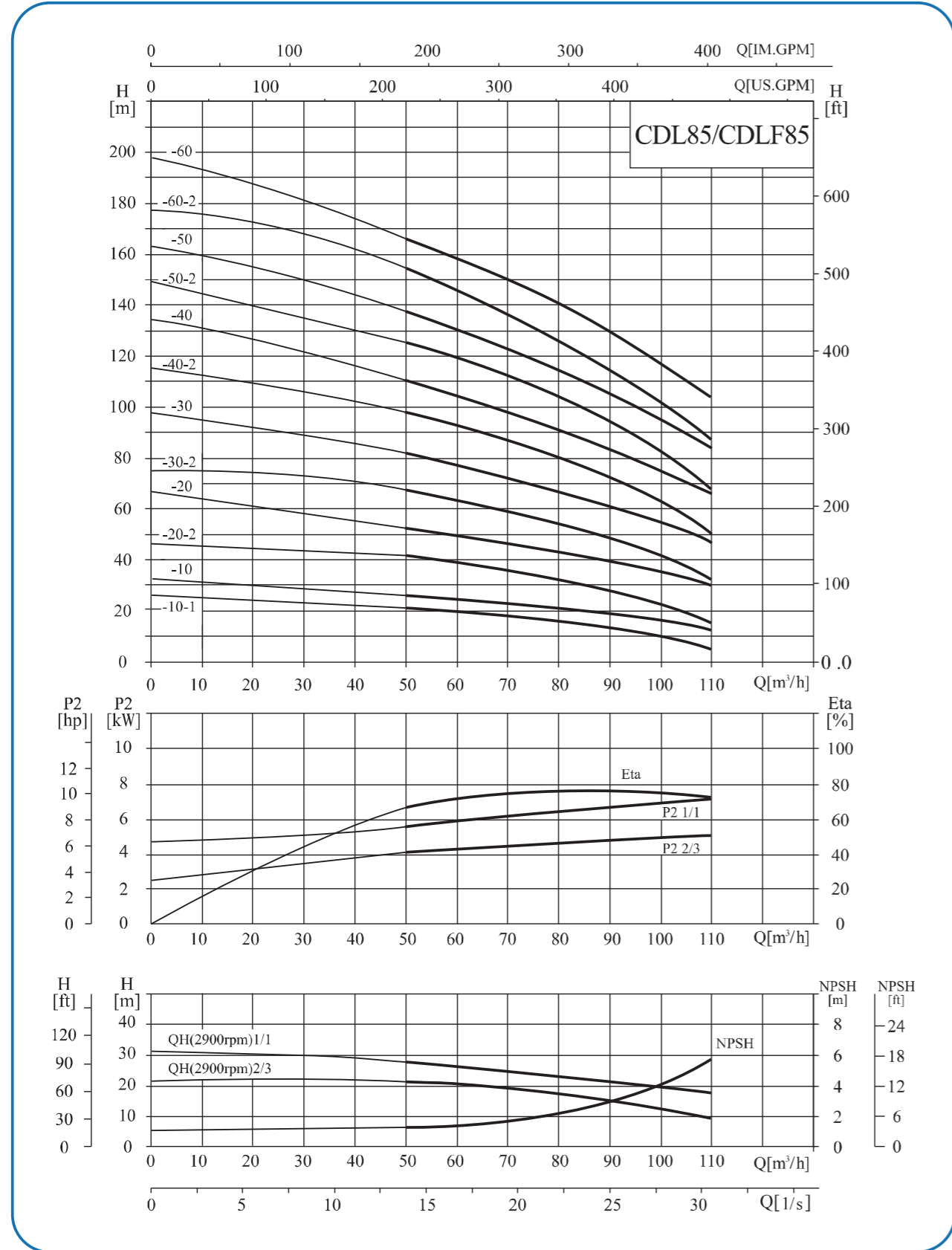

性能表

型号	配用电机 (kW)	Q (m³/h)	50	60	70	80	85	90	100	110
CDL85-10-1	5.5	H (m)	22	19	17	16	14	13	10	6
CDL85-10	7.5		25	24	22	21	20	19	16	12
CDL85-20-2	11		41	39	36	32	30	28	22	15
CDL85-20	15		53	50	47	44	41	40	36	30
CDL85-30-2	18.5		68	65	60	55	52	49	41	32
CDL85-30	22		81	77	72	67	64	62	55	48
CDL85-40-2	30		98	93	87	80	75	72	62	50
CDL85-40	30		110	105	100	92	86	84	76	66
CDL85-50-2	37		126	120	113	104	98	93	81	68
CDL85-50	37		139	131	124	115	110	106	94	83
CDL85-60-2	45		155	148	139	129	122	117	102	86
CDL85-60	45		168	160	150	141	134	130	117	103

安装图

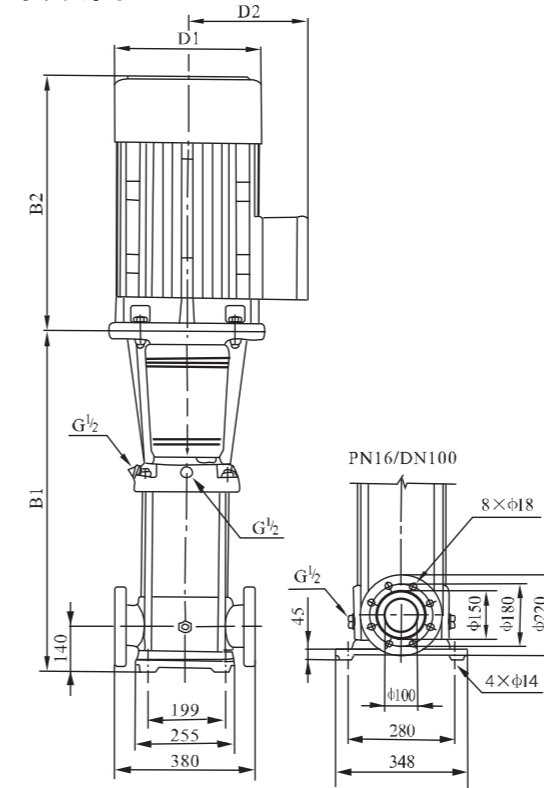

尺寸和重量

型号	尺寸(mm)					重量(kg)
	B1	B2	B1+B2	D1	D2	
CDL85-10-1	571	390	961	260	208	109
CDL85-10	571	390	961	260	208	115
CDL85-20-2	773	500	1273	330	255	185
CDL85-20	773	500	1273	330	255	202
CDL85-30-2	865	550	1415	330	255	225
CDL85-30	865	575	1440	360	285	268
CDL85-40-2	957	650	1607	400	310	328
CDL85-40	957	650	1607	400	310	328
CDL85-50-2	1049	650	1699	400	310	351
CDL85-50	1049	650	1699	400	310	351
CDL85-60-2	1141	685	1826	460	340	428
CDL85-60	1141	685	1826	460	340	428

隔爆电机外形尺寸有所变动, 详情请咨询本公司。
CDL85系列也可按客户要求提供PN25-40/DN100标准法兰。

性能曲线

2950rpm

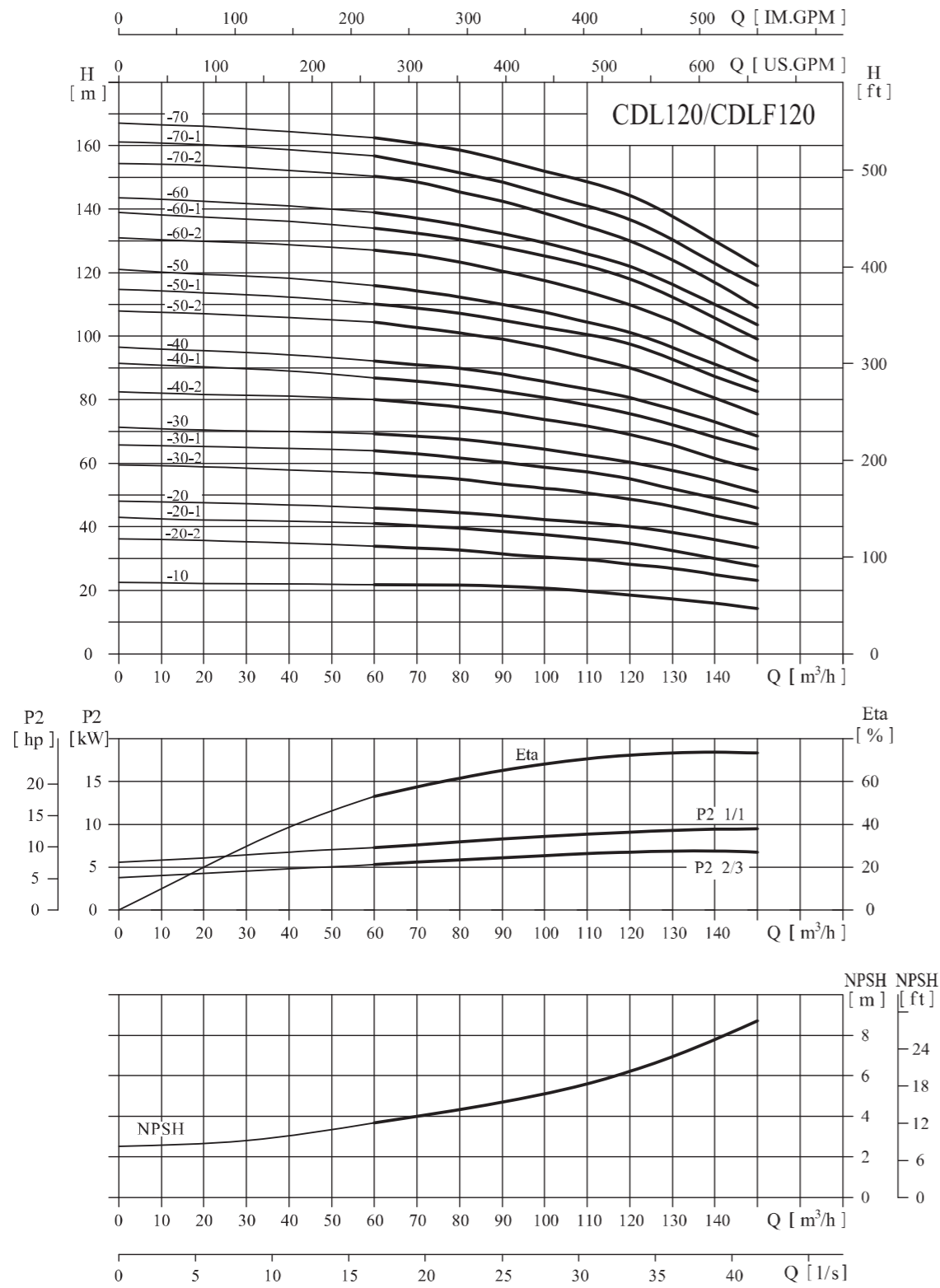

性能表

型号	配用电机 (kW)	Q (m³/h)	60	70	80	90	100	110	120	130	140	150
CDL120-10	11	H (m)	22	21.8	21.6	21	20.5	19.5	18.5	17	16	15
CDL120-20-2	15		34	33.6	33	31	30.2	30	28.5	27	25	24
CDL120-20-1	18.5		41	40	39.5	38.5	37	36.5	34.5	32.5	30	27.5
CDL120-20	22		46	45	44.5	43.5	42.4	41	40	38	36	33.5
CDL120-30-2	30		57	56	55	53.5	52	51	49	46.5	43.5	41
CDL120-30-1	30		64	63	62	60	58.5	57.5	55.5	52	49	46
CDL120-30	30		69.5	68.5	67.5	66	64.4	62.5	61	57.5	54.5	51
CDL120-40-2	37		80.5	79	78	76	73.5	72	69	66	61.5	58
CDL120-40-1	37		87	86	84.5	82	80	78	76	72	68	64.5
CDL120-40	45		92.5	91	90	88	85.5	83	81	77	73	68.5
CDL120-50-2	45		104.5	103	101	99	96	93	90	85.5	80.5	75.5
CDL120-50-1	45		110.5	109	107.5	105	102	100	97	92	86.5	83
CDL120-50	55		115.5	114	113	110	107.5	104.5	101.5	96	91	86
CDL120-60-2	55		128	125.5	123	121	117.3	113.5	110	104.5	98.5	92.5
CDL120-60-1	55	134	132	130.5	127	124	121	118	111	105	100	
CDL120-60	75	139	137	135	132	128.8	126	123	116	110	104	
CDL120-70-2	75	151	148	145.5	143	138.6	134	130	123.5	116.5	109	
CDL120-70-1	75	156.5	154	152	148.5	144.5	141	137.5	130	123	116.5	
CDL120-70	75	162.5	160.5	158.5	155	151	148	145	137	129	123	

安装图

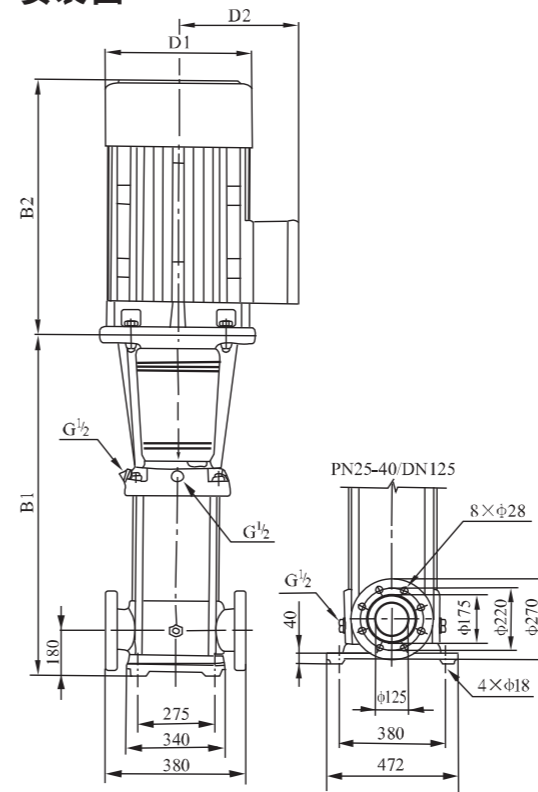

尺寸和重量

型号	尺寸(mm)					重量(kg)
	B1	B2	B1+B2	D1	D2	
CDL120-10	840	500	1340	330	255	226
CDL120-20-2	1000	500	1500	330	255	250
CDL120-20-1	1000	550	1550	330	255	263
CDL120-20	1000	575	1575	360	285	310
CDL120-30-2	1160	650	1810	400	310	375
CDL120-30-1	1160	650	1810	400	310	375
CDL120-30	1160	650	1810	400	310	375
CDL120-40-2	1320	650	1970	400	310	405
CDL120-40-1	1320	650	1970	400	310	405
CDL120-40	1320	685	2005	460	340	501
CDL120-50-2	1480	685	2165	460	340	509
CDL120-50-1	1480	685	2165	460	340	509
CDL120-50	1510	760	2270	540	370	632
CDL120-60-2	1670	760	2430	540	370	641
CDL120-60-1	1670	760	2430	540	370	641
CDL120-60	1670	845	2515	580	410	757
CDL120-70-2	1830	845	2675	580	410	766
CDL120-70-1	1830	845	2675	580	410	766
CDL120-70	1830	845	2675	580	410	766

隔爆电机外形尺寸有所变动, 详情请咨询本公司。

性能曲线

2950rpm

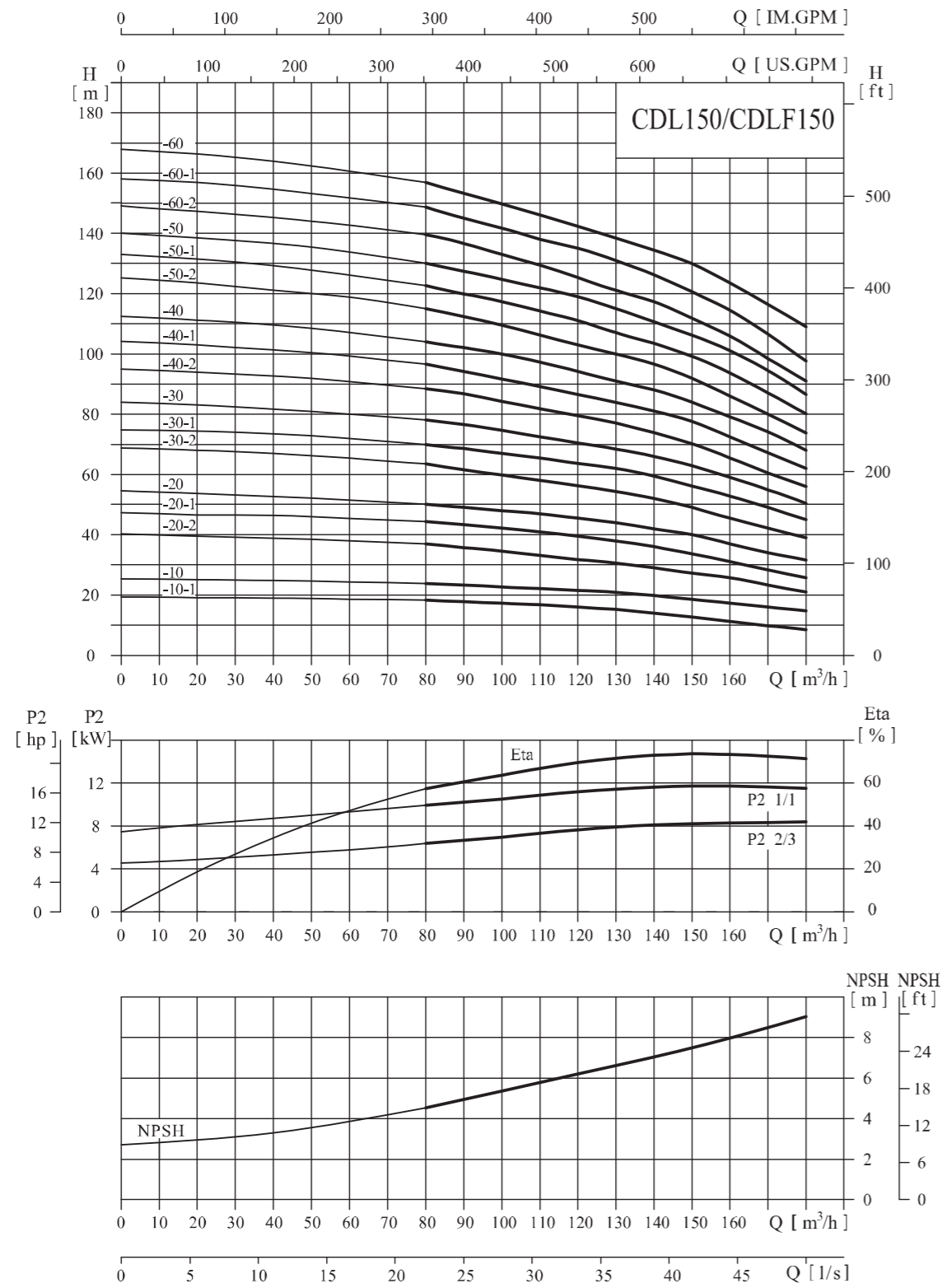

性能表

型号	配用电机 (kW)	Q (m³/h)	80	90	100	110	120	130	140	150	160	170	180
CDL150-10-1	11	H (m)	18.3	17.8	17.3	17	16	15	14	12.5	11	10	8.5
CDL150-10	15		24	23	22.5	22	21.5	20.5	20	18.5	17	16	15
CDL150-20-2	18.5		37	35.5	34	33	32	31	29	27.5	26	23	21
CDL150-20-1	22		44.3	43	42	40	39	38.5	37.5	35	33	30	27
CDL150-20	30		50	49	48	47	45.5	44	42	40	37	34	32
CDL150-30-2	30		63.5	61	59	57.5	56	54.5	53	49	45.5	42	39
CDL150-30-1	37		70	68	67	65	63	62	60	56	53	49	45
CDL150-30	37		78	76.5	75	73	70.5	68	66	63	59	55	50.5
CDL150-40-2	45		89	87	84	81.5	79	77	74.5	70.5	65.5	60	56
CDL150-40-1	45		96.5	94	91.5	89	86.5	84	81.5	77	72.5	67	62
CDL150-40	55		104	102	100	97	95	91	88	84	79.5	74	68
CDL150-50-2	55		115.5	112	109	106	102.5	100	97	92	86	79	73.5
CDL150-50-1	75		122.5	119.5	117	113.5	111.5	107.5	104.5	99	93.5	87	80
CDL150-50	75		130	127.5	125	121	119	115	111.5	106.5	101	94.5	86.5
CDL150-60-2	75		140	137	133	130	126	121	118	112	106	98	91
CDL150-60-1	75		148.5	145	141.7	137.5	135	131	127	120.5	114.5	106.5	97.5
CDL150-60	75	157	153	149	145	142	139.5	137	130	123.5	116	109	

安装图

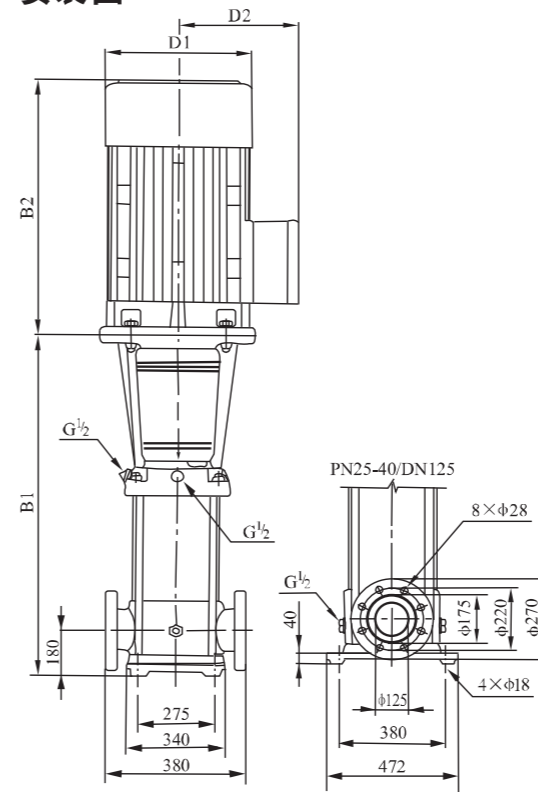

尺寸和重量

型号	尺寸(mm)					重量(kg)
	B1	B2	B1+B2	D1	D2	
CDL150-10-1	840	500	1340	330	255	227
CDL150-10	840	500	1340	330	255	240
CDL150-20-2	1000	550	1550	330	255	263
CDL150-20-1	1000	575	1575	360	285	311
CDL150-20	1000	650	1650	400	310	364
CDL150-30-2	1160	650	1810	400	310	374
CDL150-30-1	1160	650	1810	400	310	395
CDL150-30	1160	650	1810	400	310	395
CDL150-40-2	1320	685	2005	460	340	502
CDL150-40-1	1320	685	2005	460	340	502
CDL150-40	1350	760	2110	540	370	625
CDL150-50-2	1510	760	2270	540	370	636
CDL150-50-1	1510	845	2355	580	410	752
CDL150-50	1510	845	2355	580	410	752
CDL150-60-2	1670	845	2515	580	410	762
CDL150-60-1	1670	845	2515	580	410	762
CDL150-60	1670	845	2515	580	410	762

隔爆电机外形尺寸有所变动, 详情请咨询本公司。

性能曲线

2950rpm

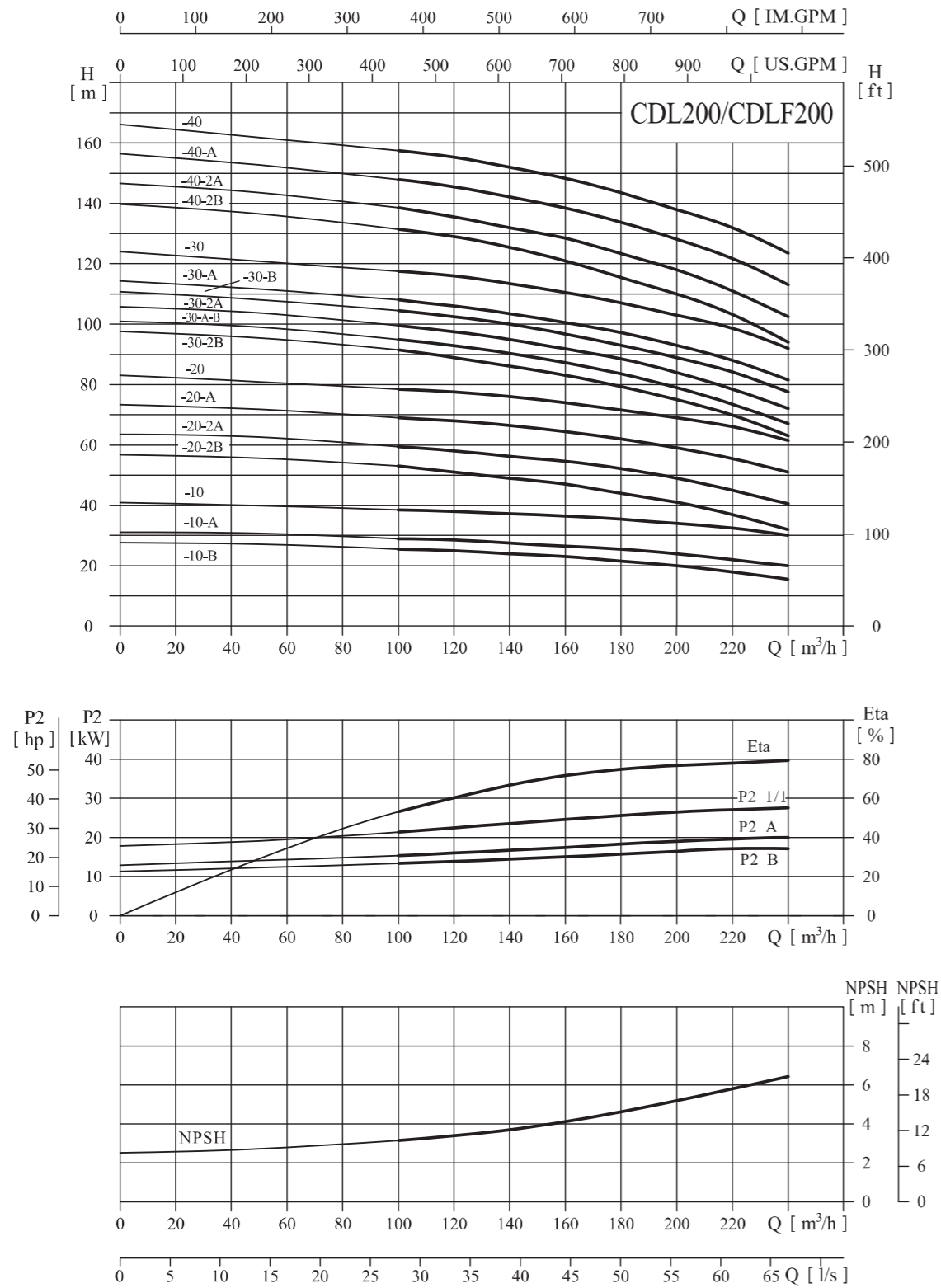

性能表

型号	配用电机 (kW)	Q (m³/h)	100	120	140	160	180	200	220	240
CDL200-10-B	18.5	H (m)	25.5	25	24	23	21.5	20	18	15.5
CDL200-10-A	22		29	28.5	27.5	26.5	25.5	24	22	20
CDL200-10	30		38.5	38	37.5	36.5	35	34	32.5	30
CDL200-20-2B	37		53	51	49	47	44	41	37	32
CDL200-20-2A	45		59.5	58	56	54	52.5	49	44.5	40.5
CDL200-20-A	55		69	68	66	64	62	59	55.5	51
CDL200-20	55		78.5	77.5	76	74	71.5	69	66	61.5
CDL200-30-2B	75		91.5	89	86.5	83.5	79	75	70	63
CDL200-30-A-B	75		95	93	90	87	83.5	79	73.5	67
CDL200-30-2A	75		99.5	97.5	94.5	91.5	89	84	78.5	72
CDL200-30-B	75		104.5	102.5	100	97	93	89	84.5	77.5
CDL200-30-A	75		108	106	103.5	100.5	97.5	93	88	81.5
CDL200-30	90		117.5	116	113.5	110.5	107	103	99	92
CDL200-40-2B	90		131.5	129	125.5	121	115.5	110	103.5	94
CDL200-40-2A	110		138.5	136	132	128	124	118	111	102.5
CDL200-40-A	110		148	145.5	142.5	138	134	128	122	113
CDL200-40	110	157.5	155.5	152.5	148	143.5	138	132.5	123.5	

安装图

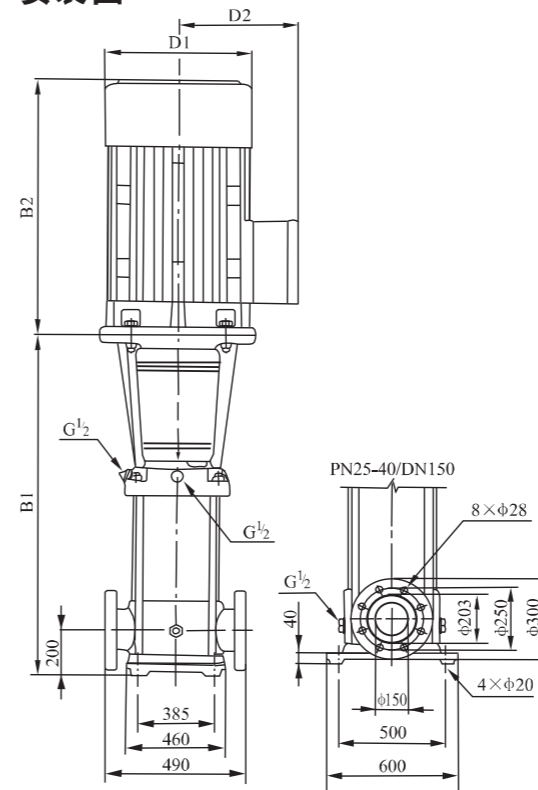

尺寸和重量

型号	尺寸(mm)					重量(kg)
	B1	B2	B1+B2	D1	D2	
CDL200-10-B	907	550	1457	330	255	343
CDL200-10-A	907	575	1482	360	285	390
CDL200-10	907	650	1557	400	310	443
CDL200-20-2B	1101	650	1751	400	310	482
CDL200-20-2A	1101	685	1786	460	340	578
CDL200-20-A	1131	760	1891	540	370	710
CDL200-20	1131	760	1891	540	370	710
CDL200-30-2B	1325	845	2170	580	410	845
CDL200-30-A-B	1325	845	2170	580	410	845
CDL200-30-2A	1325	845	2170	580	410	845
CDL200-30-B	1325	845	2170	580	410	845
CDL200-30-A	1325	845	2170	580	410	845
CDL200-30	1325	895	2220	580	410	921
CDL200-40-2B	1519	895	2414	580	410	938
CDL200-40-2A	1519	1140	2659	645	550	1148
CDL200-40-A	1519	1140	2659	645	550	1148
CDL200-40	1519	1140	2659	645	550	1148

隔爆电机外形尺寸有所变动, 详情请咨询本公司。